

CATALOGUE

Fiches techniques

Édition 2022

Beldeko



☎ 04 72 25 77 06

✉ beldeko@battentier.com

📍 01120 DAGNEUX

🌐 www.beldeko-electromenager.com

“

**NOTRE GAMME
D'ÉLECTROMÉNAGER
OFFRE DE NOMBREUX
MODÈLES UNIQUES
ASSOCIÉS À UN SERVICE
DE QUALITÉ.**

”

ÉLECTROMÉNAGER

Beldeko est issue d'une entreprise familiale depuis quatre générations.

Les révolutions industrielles successives, nous ont poussé à développer nos offre de services pour répondre aux nouvelles demandes d'un marché chaque jour renouvelé.

L'équipement à domicile des appareils fait l'objet de nombreuses réflexions.

En effet, nous recherchons en permanence les solutions appropriées pour faciliter cette démarche chez notre clientèle. Nos usines sont sélectionnées selon un cahier des charges rigoureux, reflet de notre savoir-faire.



Pour assurer à nos clients une réception immédiate, nos marchandises sont en stock en permanence. Nous sommes donc en mesure de vous proposer les meilleurs articles, les dernières innovations aux prix les plus justes.

Pour répondre au mieux aux attentes de nos clients, nous avons acquis au cours des dernières années, une parfaite connaissance des besoins du marché.

Beldeko





fonctionnel & design



TABLE DES MATIÈRES

1. PLAQUES DE CUISSONPAGE 06

2. HOTTESPAGE 32

3. RÉFRIGÉRATEURSPAGE 66

4. LAVE-LINGEPAGE 76

5. ACCESSOIRESPAGE 78

PLAQUES DE CUISSON

Simplicité & Polyvalence

Pour un usage
quotidien et durable,
avec le confort nécessaire
pour transformer la
préparation du repas en
instant de plaisir.



- **INDUCTION**
- **VITROCÉRAMIQUE**
- **GAZ**
- **ÉLECTRIQUE**

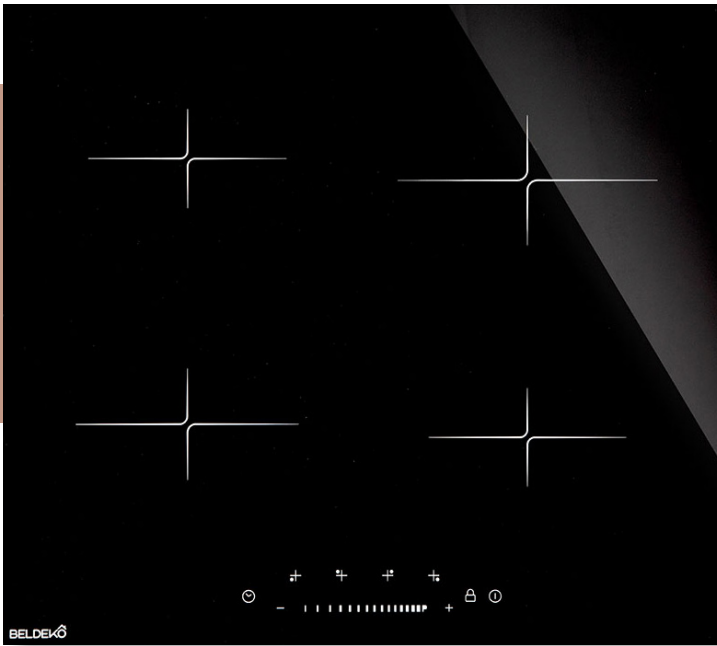

INDUCTION

TI4V-121

POINTS FORTS

- ✓ Minuterie individuelle
- ✓ Commande SLIDER
- ✓ Voyant de chaleur résiduelle
- ✓ Verrouillage enfant
- ✓ Arrêt automatique
- ✓ Booster

CARACTÉRISTIQUES

- Origine : Fabriqué en RPC
- Matière : Verre
- Coloris : Noir
- Foyer : 4 Foyers induction
- Type commandes : Touches sensibles
- Slider - 14 Positions de chauffe

PUISSANCE

6000 Watts - 7200 Watts booster

- AV G Ø 180 mm : 1400/2000 Watts
- AR G Ø 160 mm : 1200/1800 Watts
- AV D Ø 160 mm : 1200/1800 Watts
- AR D Ø 210 mm : 2200/2800 Watts

DIMENSIONS, POIDS

- Produit (LxPxH) : 590x520x60 mm
- Encastrement (LxPxH) : 560x490x55 mm
- Poids : 10,20 kg
- EAN : 3664184004666

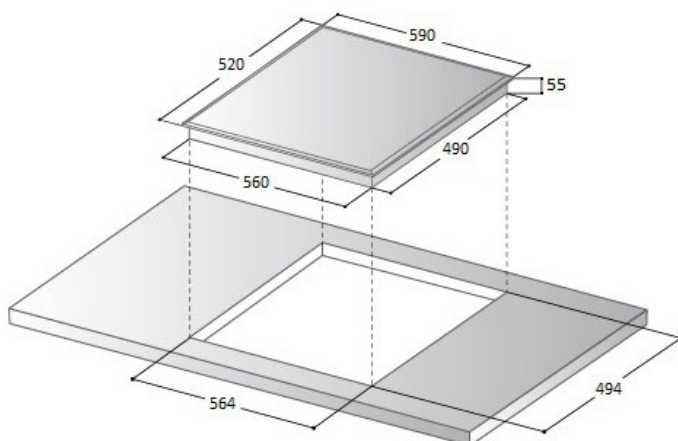

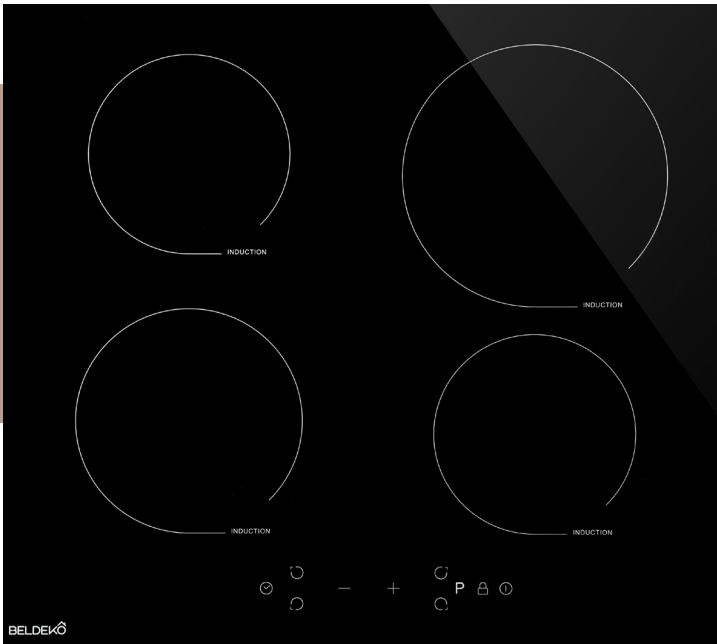

INDUCTION

TI4V-120

POINTS FORTS

- ✓ Minuterie individuelle
- ✓ Voyant de chaleur résiduelle
- ✓ Verrouillage enfant
- ✓ Détection des débordements
- ✓ Arrêt automatique
- ✓ Booster
- ✓ Plaque compatible pour installation électrique 32 Ampères, grâce à sa gestion de puissance limitée à 7200 Watts

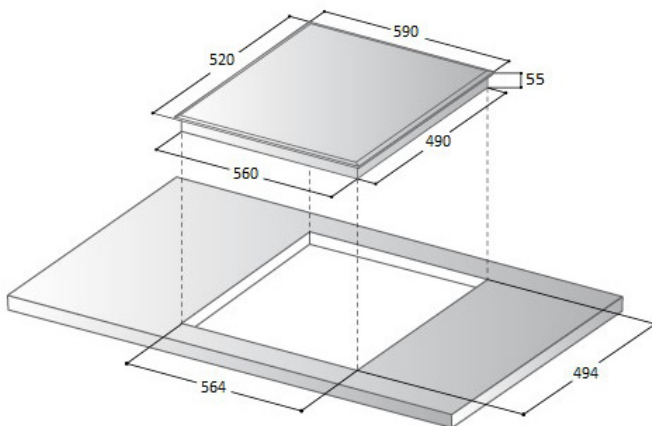

CARACTÉRISTIQUES

- Origine : Fabriqué en RPC
- Matière : Verre
- Coloris : Noir
- Foyer : 4 Foyers induction
- Type commandes : Touches sensibles
- 9 Positions de chauffe

PUISSANCE

- AV G Ø 180 mm : 2000 Watts
- AV D Ø 160 mm : 1800 Watts
- AR D Ø 210 mm : 2800 Watts
- AR G Ø 160 mm : 1800 Watts

DIMENSIONS, POIDS

- Produit (LxPxH) : 590x520x60 mm
- Encastrement (LxPxH) : 560x490x55 mm
- Poids : 10,20 kg
- EAN : 3664184004482





INDUCTION

T13V-145

POINTS FORTS

- ✓ Minuterie individuelle de 1 à 99 minutes
- ✓ Voyants de chaleur résiduelle
- ✓ Verrouillage enfant
- ✓ Arrêt automatique 120 minutes
- ✓ Booster
- ✓ Plaque compatible pour installation électrique 32 ampères grâce à sa gestion de puissance limitée à 5500 Watts

CARACTÉRISTIQUES

- Origine : Fabriqué en RPC
- Matière : Verre
- Coloris : Noir
- Foyer : 3 Foyers induction
- Type commandes : Touches sensibles/Slider
- 14 Positions de chauffe

PUISSANCE

- Puissance totale : 5500/5800 Watts booster
- AV G Ø 180 mm : 1800 Watts
- AR G Ø 160 mm : 1400 Watts
- D Ø 280 mm : 2300/2600 Watts booster

DIMENSIONS, POIDS

- Produit (LxPxH) : 590x520x60 mm
- Encastrement (LxPxH) : 560x490x55 mm
- Poids : 10,20 kg
- EAN : 3664184004932

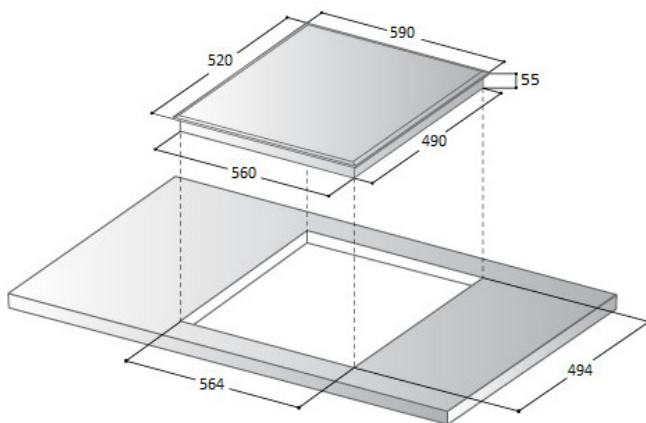

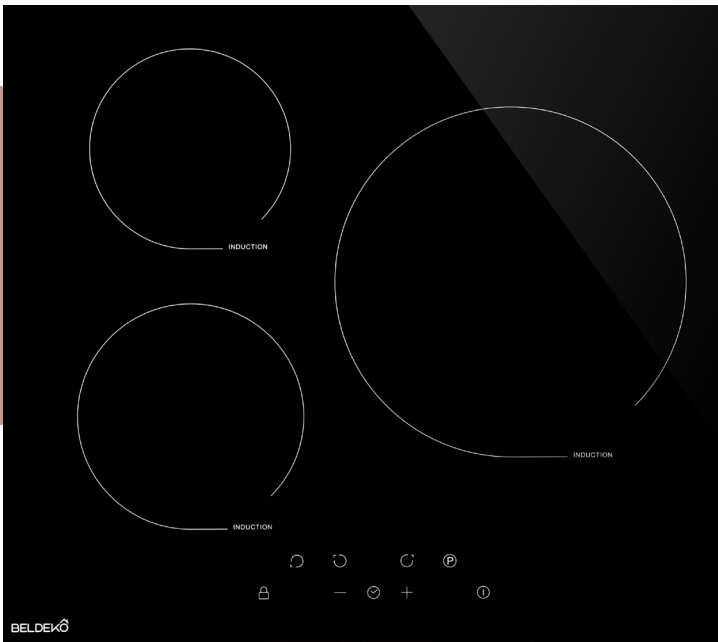

INDUCTION

T13V-119

CARACTÉRISTIQUES

- Origine : Fabriqué en RPC
- Matière : Verre
- Coloris : Noir
- Foyer : 3 Foyers induction
- Type commandes : Touches sensibles
- 9 Positions de chauffe

POINTS FORTS

- ✓ Minuterie individuelle
- ✓ Voyant de chaleur résiduelle
- ✓ Verrouillage enfant
- ✓ Détection des débordements
- ✓ Arrêt automatique
- ✓ Booster

PUISSANCE

- Puissance totale : 5500/5800 Watts
- AV G Ø 180 mm : 1800 Watts
- AR G Ø 160 mm : 1400 Watts
- D Ø 280 mm : 2300/2600 Watts

DIMENSIONS, POIDS

- Produit (LxPxH) : 590x520x60 mm
- Encastrement (LxPxH) : 560x490x55 mm
- Poids : 10,20 kg
- EAN : 3664184004536

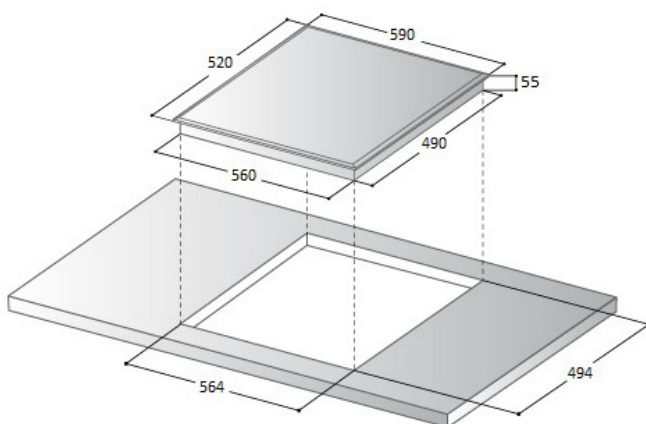

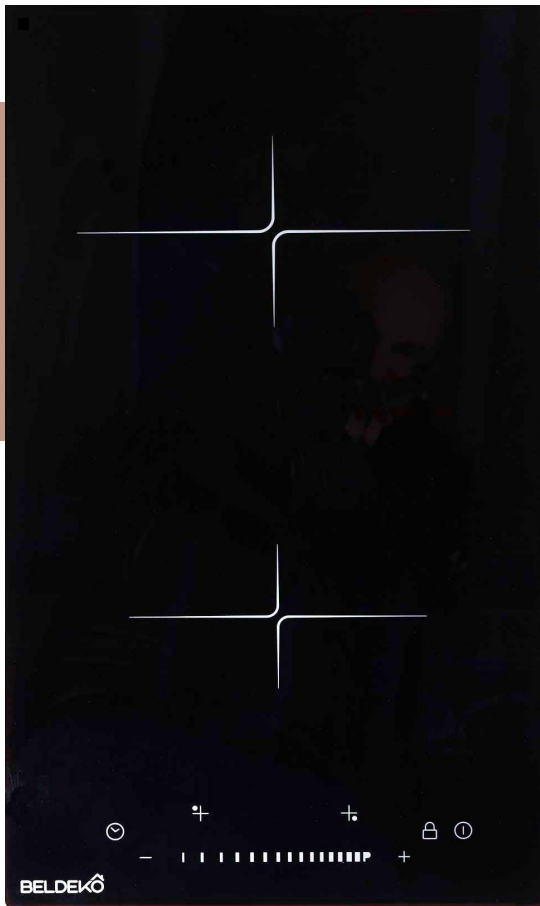

DOMINO INDUCTION

TI2V-144

CARACTÉRISTIQUES

- Origine : Fabriqué en RPC
- Matière : Verre
- Coloris : Noir
- Foyer : 2 Foyers induction
- Type commandes : Touches sensibles/Slider
- 14 Positions de chauffe

POINTS FORTS

- ✓ Minuterie individuelle
- ✓ 2 Voyants de chaleur résiduelle
- ✓ Détection des débordements
- ✓ Sécurité coupe circuit 120 minutes
- ✓ Sécurité défaut électrique
- ✓ Verrouillage enfant

PUISSANCE

- Puissance totale : 3300 Watts
- AV Ø 190 mm : 1800 Watts
- AR Ø 150 mm : 1500 Watts

DIMENSIONS, POIDS

- Produit (LxPxH) : 295x510x61 mm
- Encastrement (LxPxH) : 270x490x55 mm
- Poids : 4,95 kg
- EAN : 3664184004925

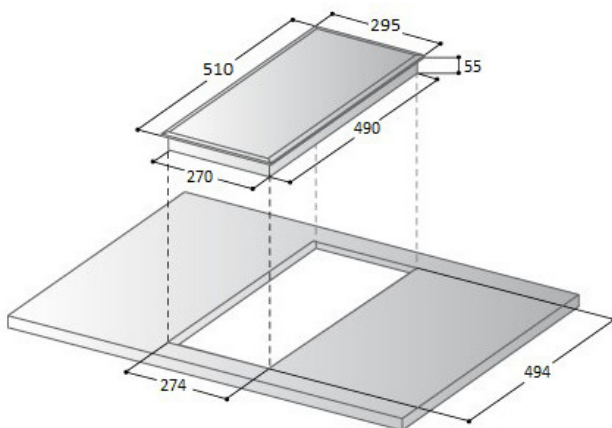

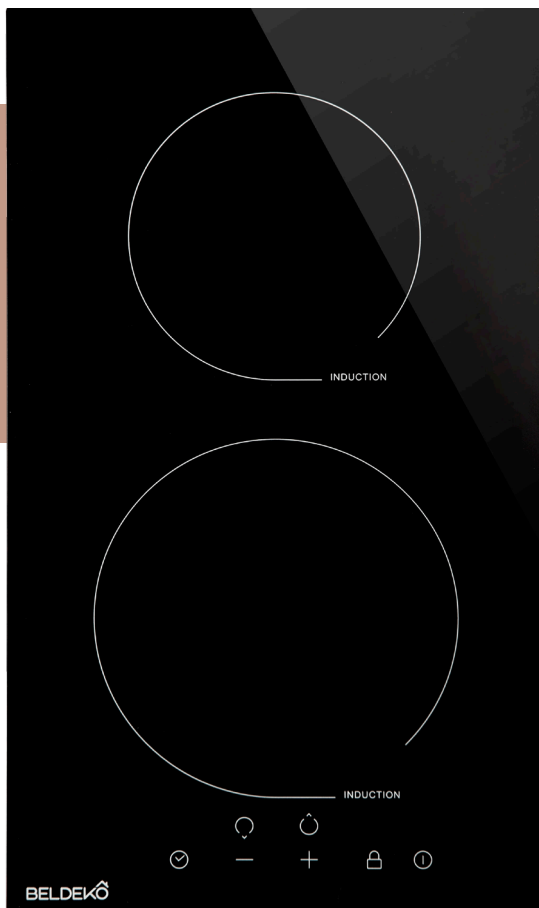

DOMINO INDUCTION

TI2V-122

CARACTÉRISTIQUES

- Origine : Fabriqué en RPC
- Matière : Verre
- Coloris : Noir
- Foyer : 2 Foyers induction
- Type commandes : Touches sensibles
- 9 Positions de chauffe

POINTS FORTS

- ✓ 2 Voyants de chaleur résiduelle
- ✓ Détection des débordements
- ✓ Sécurité coupe circuit
- ✓ Sécurité défaut électronique
- ✓ Verrouillage enfant
- ✓ Minuterie individuelle

PUISSANCE

- Puissance totale : 3600 Watts
- AV Ø 190 mm : 2100 Watts
- AR Ø 150 mm : 1500 Watts

DIMENSIONS, POIDS

- Produit (LxPxH) : 295x510x60 mm
- Encastrement (LxPxH) : 270x490x55 mm
- Poids : 4,95 kg
- EAN : 3664184004680

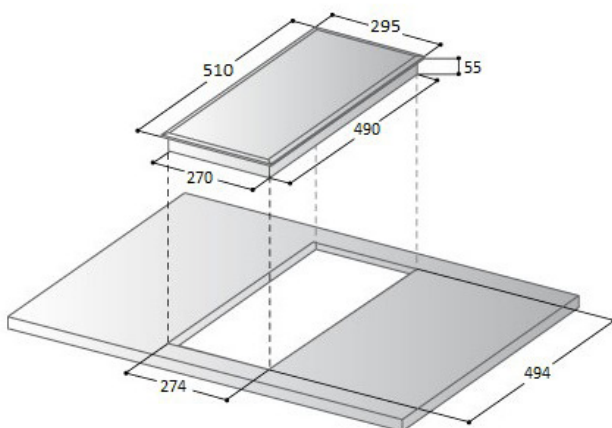

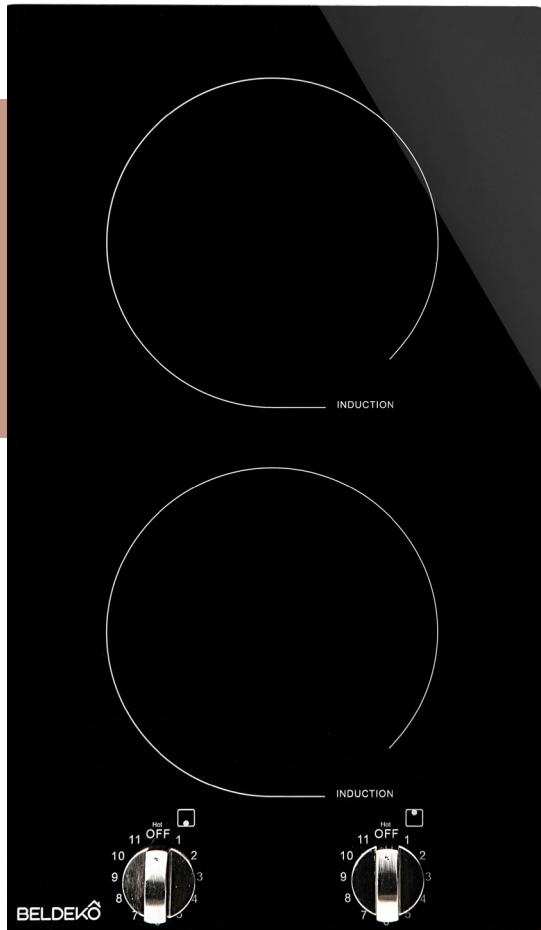

DOMINO INDUCTION

TI2V-118

CARACTÉRISTIQUES

- Origine : Fabriqué en RPC
- Matière : Verre
- Coloris : Noir
- Foyer : 2 Foyers induction
- Type commandes : Mécanique
- Manette - 11 Positions de chauffe

POINTS FORTS

- ✓ 2 Voyants de chaleur résiduelle
- ✓ Sécurité coupe circuit
- ✓ Sécurité défaut électronique

PUISSANCE

- Tension : 220-240 V
- Puissance : 3600 Watts
- AV Ø 180 mm : 1800 Watts
- AR Ø 180 mm : 1800 Watts

DIMENSIONS, POIDS

- Produit (LxPxH) : 295x510x60 mm
- Encastrement (LxPxH) : 270x490x55 mm
- Poids : 4,5 kg
- EAN : 3664184004550

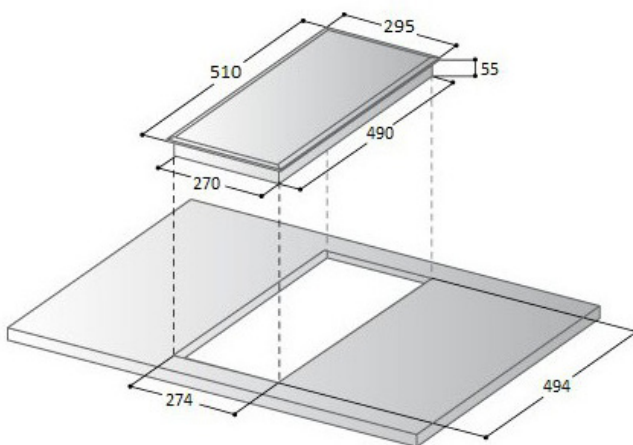

INDUCTION POSABLE

TPI2V-117

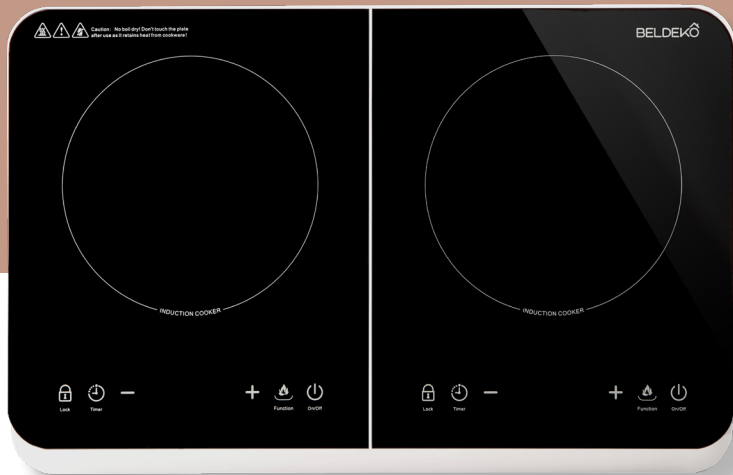

CARACTÉRISTIQUES

- Origine : Fabriqué en RPC
- Matière : Verre
- Coloris : Noir et blanc
- Foyer : 2 Foyers induction posable
- Type commandes : Touches sensibles

POINTS FORTS

- ✓ Gestion de la température avec précision
- ✓ Température de cuisson de 60°C à 240°C
- ✓ Posable et compacte
- ✓ Minuterie 240 minutes
- ✓ Arrêt automatique

PUISSANCE

- G Ø 205 mm : 2000 Watts
- D Ø 205 mm : 1500 Watts

DIMENSIONS, POIDS

- Dimensions (LxPxH) : 590x380x63 mm
- Poids : 4,66 kg
- EAN : 3664184004598



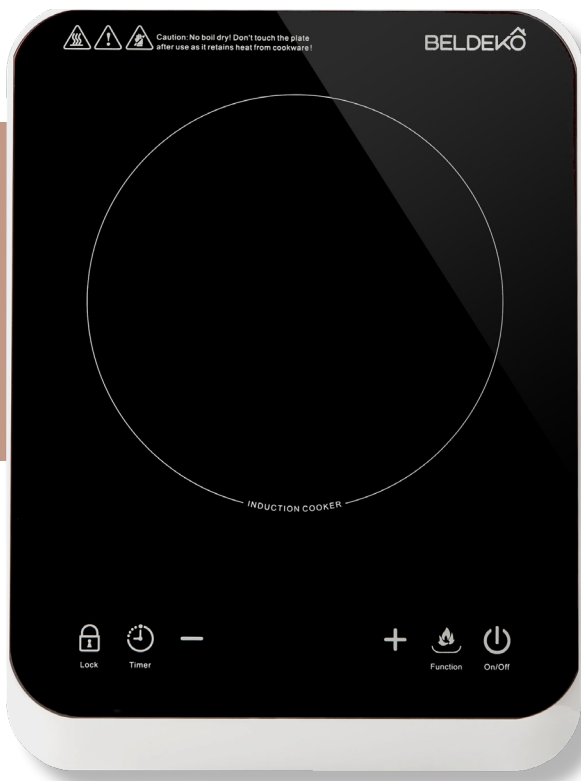

INDUCTION POSABLE

TPI1V-116

CARACTÉRISTIQUES

- Origine : Fabriqué en RPC
- Matière : Verre
- Coloris : Noir et blanc
- Foyer : 1 Foyer induction posable
- Type commandes : Touches sensibles



POINTS FORTS

- ✓ Gestion de la température avec précision
- ✓ Température de cuisson de 60°C à 240°C
- ✓ Posable et compacte
- ✓ Minuterie 240 minutes
- ✓ Arrêt automatique

PUISSANCE

- Ø 205 mm : 2000 Watts

DIMENSIONS, POIDS

- Dimensions (LxPxH) : 290x385x65 mm
- Poids : 2,27 kg
- EAN : 3664184004505

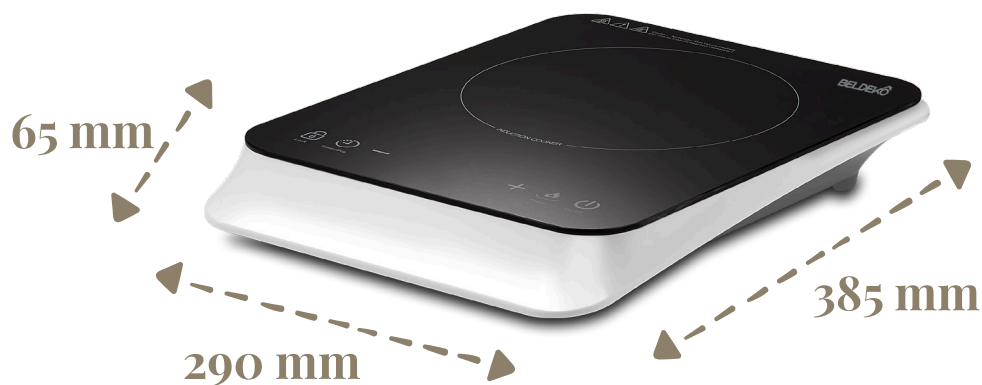

VITROCÉRAMIQUE

TV4V-114



POINTS FORTS

- ✓ Minuterie
- ✓ Sécurité coupe circuit
- ✓ Voyant de chaleur résiduelle
- ✓ Verrouillage enfant
- ✓ Joint d'étanchéité installé pour un montage rapide

CARACTÉRISTIQUES

- Origine : Fabriqué en RPC
- Matière : Verre
- Coloris : Noir
- Foyer : 4 Foyers vitrocéramique
- Type commandes : Touches sensibles
- 9 Positions de chauffe

PUISSANCE

- AV G Ø 190 mm : 1800 Watts
- AR G Ø 155 mm : 1200 Watts
- AV D Ø 155 mm : 1200 Watts
- AR D Ø 190 mm : 1800 Watts

DIMENSIONS, POIDS

- Produit (LxPxH) : 590x520x51 mm
- Encastrement (LxPxH) : 560x490x46 mm
- Poids : 8,5 kg
- EAN : 3664184004475

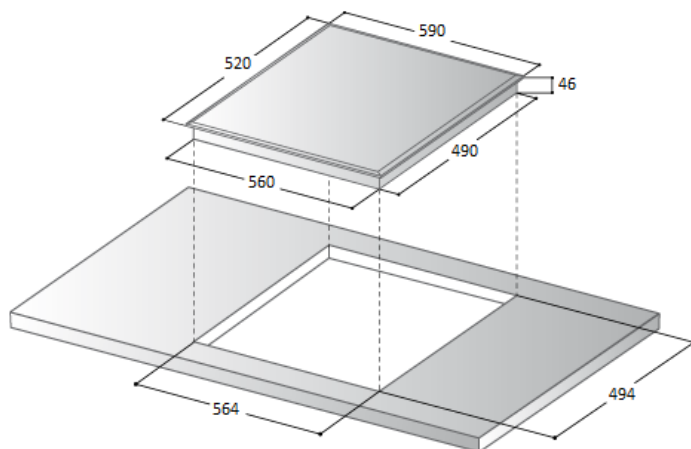

VITROCÉRAMIQUE

TV3V-113



POINTS FORTS

- ✓ Minuterie
- ✓ Sécurité coupe circuit
- ✓ Voyant de chaleur résiduelle
- ✓ Verrouillage enfant
- ✓ Joint d'étanchéité installé pour un montage rapide

CARACTÉRISTIQUES

- Origine : Fabriqué en RPC
- Matière : Verre
- Coloris : Noir
- Foyer : 3 Foyers vitrocéramique
- Type commandes : Touches sensibles
- 9 Positions de chauffe

PUISSANCE

- AV G Ø 190 mm : 1800 Watts
- AR G Ø 155 mm : 1200 Watts
- D Ø 215 mm : 2200 Watts

DIMENSIONS, POIDS

- Produit (LxPxH) : 590x520x51 mm
- Encastrement (LxPxH) : 560x490x46 mm
- Poids : 8,5 kg
- EAN : 3664184004574

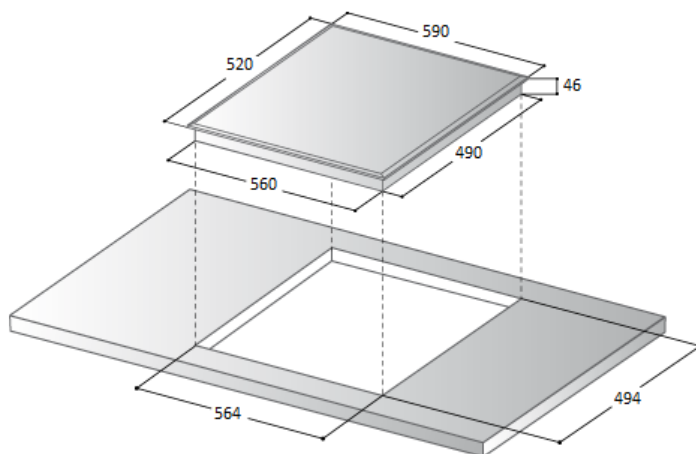

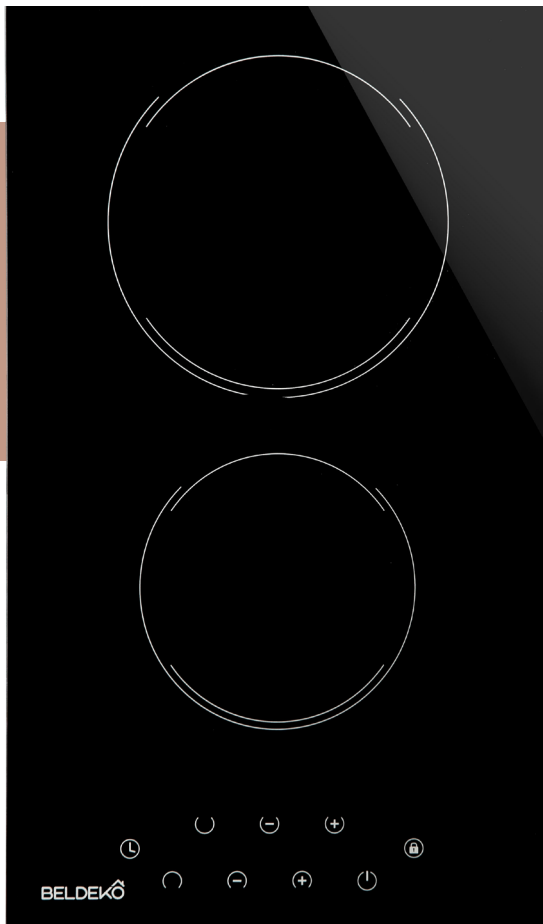

DOMINO VITROCÉRAMIQUE

BTV2Z-F03VNOC

CARACTÉRISTIQUES

- Origine : Fabriqué en RPC
- Matière : Verre
- Coloris : Noir
- Foyer : 2 Foyers vitrocéramique
- Type commandes : Touches sensibles

POINTS FORTS

- ✓ Minuteur individuelle
- ✓ Voyant de chaleur résiduelle
- ✓ Sécurité coupe circuit
- ✓ Verrouillage enfant
- ✓ Joint d'étanchéité installé pour un montage rapide

PUISSANCE

- AV Ø 140 mm : 1200 Watts
- AR Ø 180 mm : 1800 Watts

DIMENSIONS, POIDS

- Produit (LxPxH) : 295x510x43 mm
- Encastrement (LxPxH) : 270x490x38 mm
- Poids : 4,2 kg
- EAN : 3664184004581

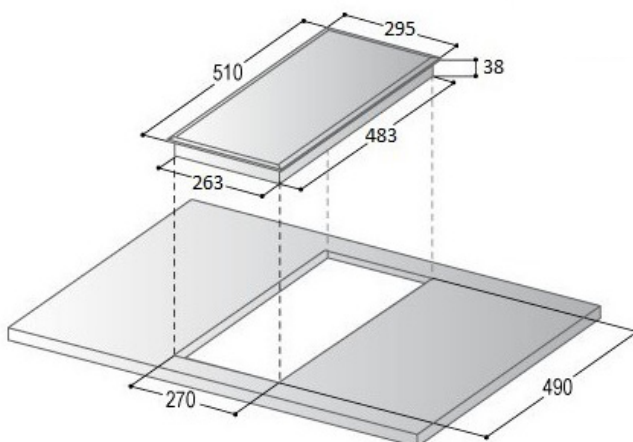

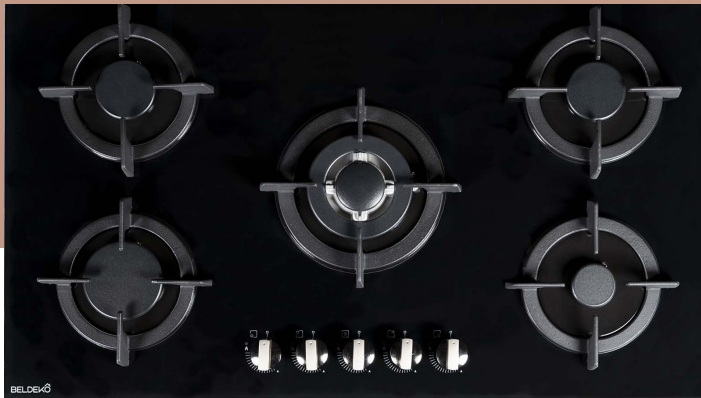

GAZ

TG5V-127

POINTS FORTS

- ✓ 1 Foyer double couronne
- ✓ Sécurité thermocouple
- ✓ Allumage une main
- ✓ Surface en verre
- ✓ Grilles en fonte
- ✓ Livrée en gaz de ville
- ✓ Injecteurs butane/propane fournis

CARACTÉRISTIQUES

- Origine : Fabriqué en RPC
- Matière : Verre athermique
- Supports de brûleurs : Acier peint
- Chapeaux et grilles : Fonte
- Coloris : Noir
- Foyer : 5 Foyers gaz
- Type commandes : Manettes
- Allumage électronique (1 main)

PUISSANCE

- AV G brûleur rapide : 2500 Watts
- AR G brûleur semi rapide : 1750 Watts
- AV D brûleur auxiliaire : 1000 Watts
- AR D brûleur semi rapide : 1750 Watts
- Centre brûleur double couronne : 3300 Watts

DIMENSIONS, POIDS

- Produit (LxPxH) : 900x510x130 mm
- Encastrement (LxPxH) : 860x490x45 mm
- Poids : 16 kg
- EAN : 3664184004697

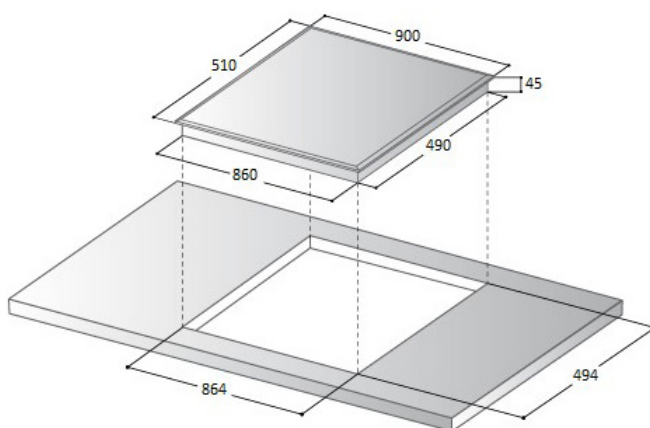



GAZ

TG4V-125

POINTS FORTS

- ✓ 1 Foyer double couronne
- ✓ Sécurité thermocouple
- ✓ Allumage une main
- ✓ Surface en verre
- ✓ Grille en fonte
- ✓ Livraison en gaz de ville
- ✓ Injecteurs butane/propane fournis

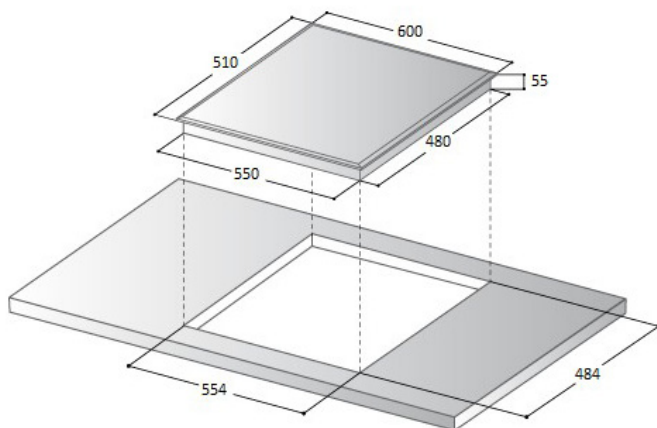

CARACTÉRISTIQUES

- Origine : Fabriqué en RPC
- Matière : Verre athermique
- Supports de brûleurs : Inox
- Chapeaux et grilles : Fonte
- Coloris : Noir
- Foyer : 4 Foyers gaz
- Type commandes : Manettes
- Allumage électronique (1 main)

PUISSANCE

- AV G brûleur rapide : 3300 Watts
- AR G brûleur semi rapide : 1750 Watts
- AV D brûleur auxiliaire : 1000 Watts
- AR D brûleur semi rapide : 1750 Watts

DIMENSIONS, POIDS

- Produit (LxPxH) : 600x510x110 mm
- Encastrement (LxPxH) : 550x480x55 mm
- Poids : 11,5 kg
- EAN : 3664184004673





GAZ

BTG4Z-F01VNO

POINTS FORTS

- ✓ Sécurité thermocouple
- ✓ Allumage une main
- ✓ Surface en verre
- ✓ Grille en fonte
- ✓ Livrée en gaz de ville
- ✓ Injecteurs butane/propane fournis

CARACTÉRISTIQUES

- Origine : Fabriqué en RPC
- Matière : Verre athermique
- Supports de brûleurs : Inox
- Chapeaux et grilles : Fonte
- Coloris : Noir
- Foyer : 4 Foyers gaz
- Type commandes : Manettes
- Allumage électronique (1 main)

PUISSANCE

- AV G brûleur rapide : 3000 Watts
- AR G brûleur semi rapide : 1750 Watts
- AV D brûleur auxiliaire : 1000 Watts
- AR D brûleur semi rapide : 1750 Watts

DIMENSIONS, POIDS

- Produit (LxPxH) : 600x510x110 mm
- Encastrement (LxPxH) : 553x473x45 mm
- Poids : 11,5 kg
- EAN : 3664184001849

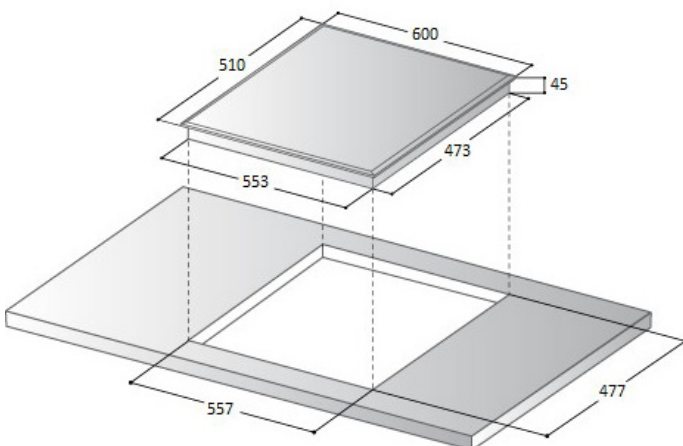



GAZ

TG4I-126

POINTS FORTS

- ✓ 1 Foyer double couronne
- ✓ Sécurité thermocouple
- ✓ Allumage une main
- ✓ Inox de qualité
- ✓ Grilles émaillées
- ✓ Livrée en gaz de ville
- ✓ Injecteurs butane/propane fournis
- ✓ Raccord pour tuyau simple fourni

CARACTÉRISTIQUES

- Origine : Fabriqué en RPC
- Matière : Inox
- Coloris : Inox
- Matière grille : Émail
- Chapeaux brûleur : Fonte
- Foyer : 4 Foyers gaz
- Type commandes : Manettes
- Allumage électronique (1 main)

PUISSANCE

- AV D brûleur auxiliaire : 1000 Watts
- AV G brûleur rapide : 3000 Watts
- AR D brûleur semi rapide : 1750 Watts
- AR G brûleur semi rapide : 1750 Watts

DIMENSIONS, POIDS

- Produit (LxPxH) : 590x510x95 mm
- Encastrement (LxPxH) : 553x473x38 mm
- Poids : 7,75 kg
- EAN : 3664184004529

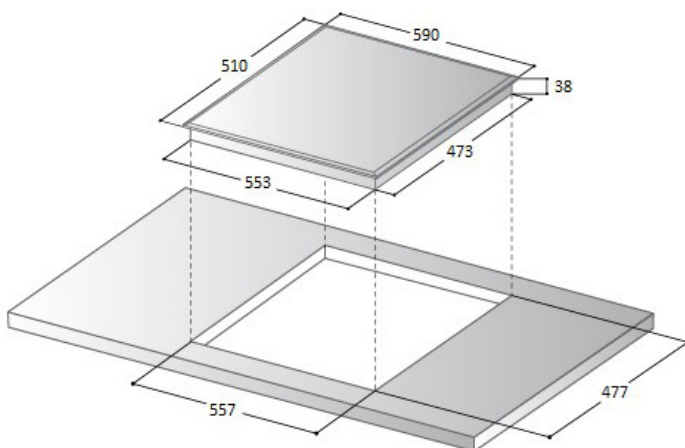



GAZ

BTG4Z-E01IX

POINTS FORTS

- ✓ Sécurité thermocouple
- ✓ Allumage une main
- ✓ Grille en émail lisse
- ✓ Livrée en gaz de ville
- ✓ Injecteurs butane/propane fournis

CARACTÉRISTIQUES

- Origine : Fabriqué en RPC
- Matière : Inox
- Grille : Émail lisse
- Coloris : Inox
- Foyer : 4 Foyers gaz
- Type commandes : Manettes
- Allumage électronique (1 main)

PUISSANCE

- AV G brûleur rapide : 3000 Watts
- AR G brûleur semi rapide : 1750 Watts
- AV D brûleur auxiliaire : 1000 Watts
- AR D brûleur semi rapide : 1750 Watts

DIMENSIONS, POIDS

- Produit (LxPxH) : 590x500x95 mm
- Encastrement (LxPxH) : 553x473x38 mm
- Poids : 6,75 kg
- EAN : 3664184004895

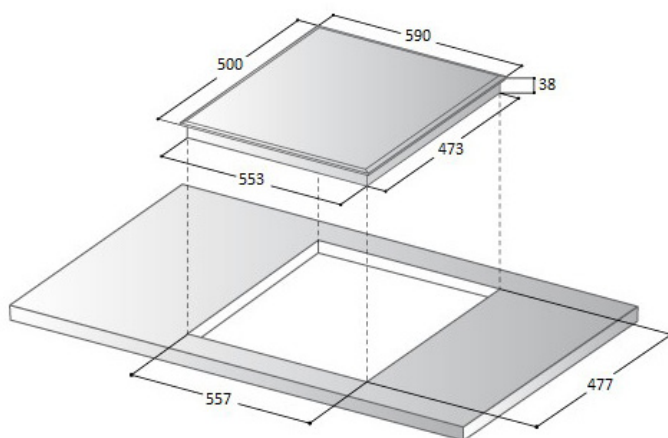



GAZ

TG3V-115

POINTS FORTS

- ✓ Brûleur XL à double couronne de flamme
- ✓ Sécurité thermocouple
- ✓ Allumage une main
- ✓ Surface en verre
- ✓ Grille en fonte
- ✓ Livrée en gaz de ville
- ✓ Injecteurs butane/propane fournis

CARACTÉRISTIQUES

- Origine : Fabriqué en RPC
- Matière : Verre athermique
- Supports de brûleurs : Inox
- Chapeaux et grilles : Fonte
- Coloris : Noir
- Foyer : 3 Foyers gaz
- Type commandes : Manettes
- Allumage électronique (1 main)

PUISSANCE

- G brûleur 2 couronnes : 3300 Watts
- AV D brûleur auxiliaire : 1000 Watts
- AR D brûleur semi rapide : 1750 Watts

DIMENSIONS, POIDS

- Produit (LxPxH) : 600x510x110 mm
- Encastrement (LxPxH) : 553x473x45 mm
- Poids : 11,5 kg
- EAN : 3664184004567

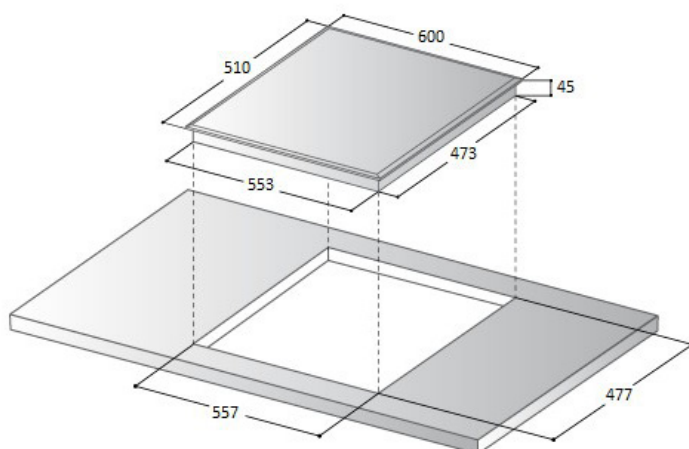



DOMINO GAZ

TG2V-129

CARACTÉRISTIQUES

- Origine : Fabriqué en RPC
- Matière : Verre athermique
- Coloris : Noir
- Matière grille/chapeaux brûleur : Fonte
- Foyer : 2 Foyers gaz
- Type de commandes : Manettes
- Allumage électronique (1 main)

PUISSANCE

- AV brûleur auxiliaire : 1000 Watts
- AR brûleur rapide : 3300 Watts

DIMENSIONS, POIDS

- Produit (LxPxH) : 310x510x70 mm
- Encastrement (LxPxH) : 285x485x55 mm
- Poids : 7 kg
- EAN : 3664184004628



POINTS FORTS

- ✓ Grand foyer double couronne
- ✓ Sécurité thermocouple
- ✓ Allumage une main
- ✓ Facile d'utilisation
- ✓ Livré en gaz de ville
- ✓ Injecteurs butane/propane fournis
- ✓ Raccord pour tuyau souple fourni

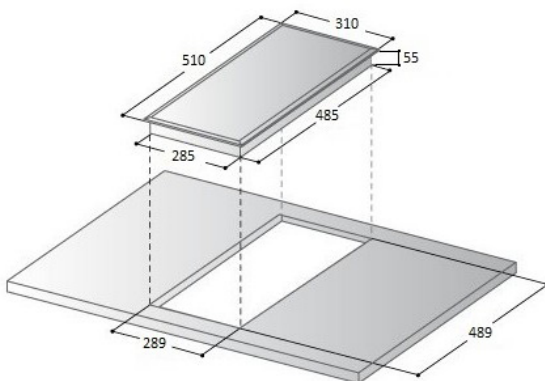



DOMINO GAZ

BTG2Z-D01VNO

CARACTÉRISTIQUES

- Origine : Fabriqué en RPC
- Matière grille/chapeaux brûleur : Fonte
- Coloris : Noir
- Surface : Verre athermique
- Foyer : 2 Foyers gaz
- Type de commandes : Manettes
- Allumage électronique (1 main)

POINTS FORTS

- ✓ Allumage une main
- ✓ Sécurité thermocouple
- ✓ Surface verre
- ✓ Grille en fonte
- ✓ Livré en gaz de ville
- ✓ Injecteurs butane/propane fournis

PUISSANCE

- AV brûleur auxiliaire : 1000 Watts
- AR brûleur rapide : 3000 Watts

DIMENSIONS, POIDS

- Produit (LxPxH) : 300x520x90 mm
- Encastrement (LxPxH) : 255x485x45 mm
- Poids : 6,45 kg
- EAN : 3664184000040

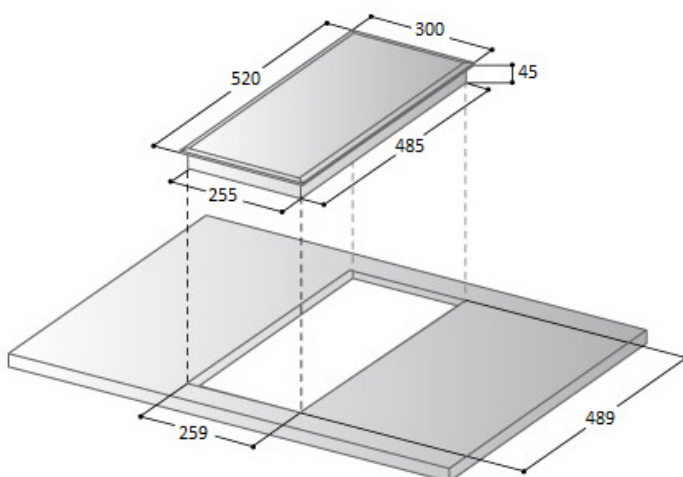



DOMINO GAZ

TG2I-124

CARACTÉRISTIQUES

- Origine : Fabriqué en RPC
- Matière : Inox
- Coloris : Inox
- Grille/chapeaux : Fonte
- Foyer : 2 Foyers gaz
- Type de commandes : Manettes
- Allumage électronique (1 main)

PUISSANCE

- AV brûleur auxiliaire : 1000 Watts
- AR brûleur rapide : 3000 Watts

DIMENSIONS, POIDS

- Produit (LxPxH) : 310x510x90 mm
- Encastrement (LxPxH) : 280x480x55 mm
- Poids : 5,60 kg
- EAN : 3664184004604



POINTS FORTS

- ✓ 1 Foyer double couronne
- ✓ Sécurité thermocouple
- ✓ Inox de qualité
- ✓ Grille en fonte
- ✓ Allumage une main
- ✓ Facile d'utilisation
- ✓ Livré en gaz de ville
- ✓ Injecteurs butane/propane fournis

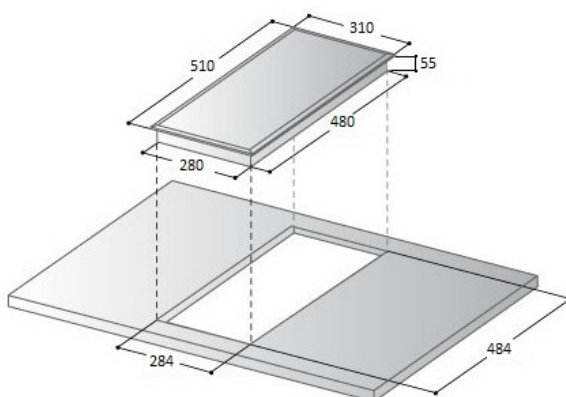



DOMINO GAZ

BTG2Z-C01IX

CARACTÉRISTIQUES

- Origine : Fabriqué en RPC
- Matière : Inox
- Grille : Émail lisse
- Coloris : Inox
- Foyer : 2 Foyers gaz
- Type de commandes : Manettes
- Allumage électronique (1 main)

POINTS FORTS

- ✓ Sécurité thermocouple
- ✓ Inox de qualité
- ✓ Allumage une main
- ✓ Facile d'utilisation
- ✓ Livré en gaz de ville
- ✓ Injecteurs butane/propane fournis

PUISSANCE

- AV brûleur auxiliaire 1000 Watts
- AR brûleur rapide 3000 Watts

DIMENSIONS, POIDS

- Produit (LxPxH) : 300x520x90 mm
- Encastrement (LxPxH) : 255x485x47 mm
- Poids : 4,2 kg
- EAN : 3664184000101

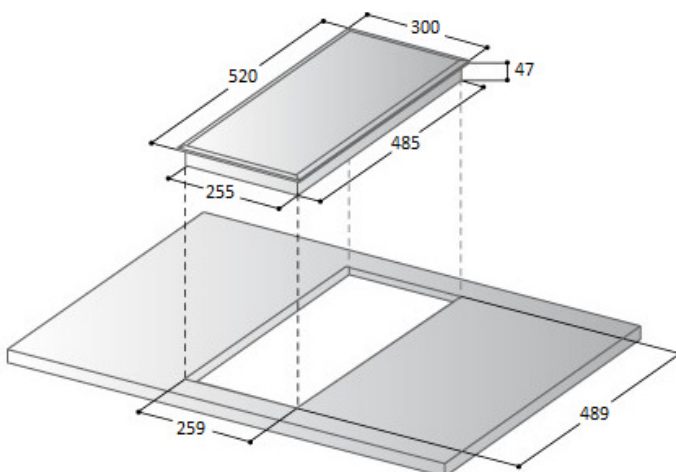



DOMINO GAZ

TG1V-128

CARACTÉRISTIQUES

- Origine : Fabriqué en RPC
- Matière grille/chapeau brûleur : Fonte
- Coloris : Noir
- Surface : Verre athermique
- Foyer : 1 Foyer gaz
- Type de commande : Métal
- Allumage électronique (1 main)

POINTS FORTS

- ✓ 1 Foyer double couronne XL 24 cm
- ✓ Allumage une main
- ✓ Sécurité thermocouple
- ✓ Surface verre
- ✓ Grille en fonte
- ✓ Livré en gaz de ville
- ✓ Injecteur butane/propane fourni
- ✓ Raccord pour tuyau simple fourni

PUISSANCE

- Brûleur rapide : 3300 Watts

DIMENSIONS, POIDS

- Produit (LxPxH) : 310x510x90 mm
- Encastrement (LxPxH) : 280x485x65 mm
- Poids : 6,8 kg
- EAN : 366418400004004703

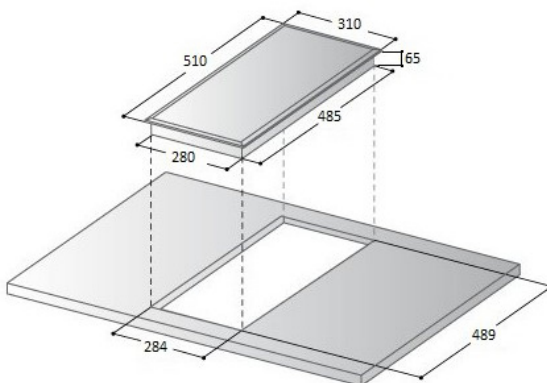



DOMINO ÉLECTRIQUE

BTEM2Z-C02IX

CARACTÉRISTIQUES

- Origine : Fabriqué en RPC
- Matière : Inox
- Coloris : Inox
- Foyer : 2 Foyers électrique
- Type de commandes : Boutons frontaux
- 6 Positions de chauffe

POINTS FORTS

- ✓ Voyants de contrôle de chauffe
- ✓ Minuterie 120 minutes
- ✓ Rapidité de chauffe

PUISSANCE

- AV Ø 150 mm : 1000 Watts
- AR Ø 185 mm : 2000 Watts

DIMENSIONS, POIDS

- Produit (LxPxH) : 290x510x70 mm
- Encastrement (LxPxH) : 270x490x45 mm
- Poids : 4,70 kg
- EAN : 3664184002426

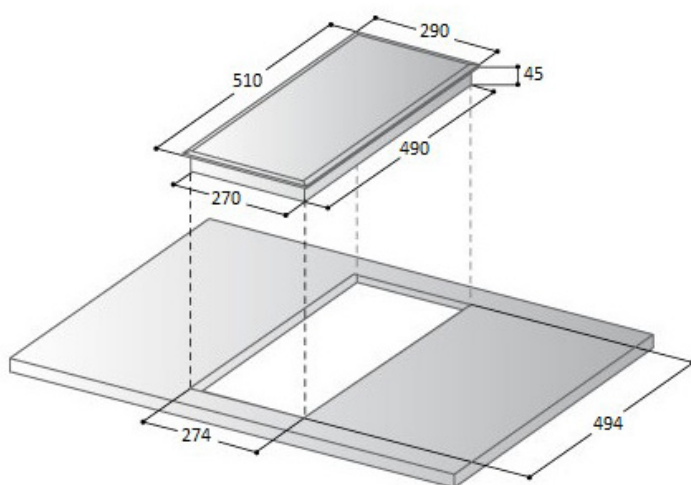

HOTTES

Conviviale & Indispensable

Lieu de convivialité
et de détente,
l'espace cuisine tient
une place centrale dans
la maison.



- **DÉCORATIVE**
- **CASQUETTE**
- **GROUPE FILTRANT**
- **TIROIR**
- **MOTEUR DEPORTE**



HOTTE INCLINÉE

ROCILI BK

ÉQUIPEMENTS

- Éclairage : 2 ampoules LED x 3 Watts
- 1 filtre à graisse
- 2 filtres à charbon

POINTS FORTS

- ✓ Hotte à évacuation ou recyclage
- ✓ Livrée avec cheminée
- ✓ Clapet anti-retour
- ✓ Filtre lavable en lave-vaisselle

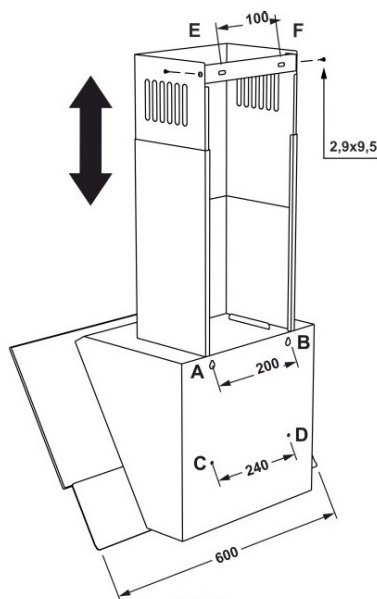

Fig. 4

CARACTÉRISTIQUES

- Origine : Fabriqué en Ukraine
- Matière : Acier peint/Verre
- Coloris : Inox/Noir
- Type de commandes : Boutons
- Cordon de raccordement 120 cm - 230 V
- Prise 2 pôles

PERFORMANCES

- Sortie évacuation : Ø 120/150 mm
- Niveau sonore minimum : 51 Db
- Niveau sonore maximum : 63 Db
- Puissance moteur : 120 Watts
- Débit d'aspiration recyclage : 335 m3/h
- Débit d'aspiration évacuation : 400 m3/h
- Nombre vitesse d'aspiration : 3
- Motorisation : 1 Moteur
- Classe énergétique : D
- Efficacité d'aspiration : E
- Consommation énergie : 65,5 kw/a
- Efficacité filtration des graisses : D
- Efficacité lumineuse : A

DIMENSIONS, POIDS

- Dimensions (LxPxH) : 600x320x400 mm
- Hauteur avec cheminée : 770-1000 mm
- Poids : 10 kg
- EAN : 3664184004772





HOTTE INCLINÉE

ROCILI WH

ÉQUIPEMENTS

- Éclairage : 2 ampoules LED x 3 Watts
- 1 filtre à graisse
- 2 filtres à charbon

POINTS FORTS

- ✓ Hotte à évacuation ou recyclage
- ✓ Livrée avec cheminée
- ✓ Clapet anti-retour
- ✓ Filtre lavable en lave-vaisselle

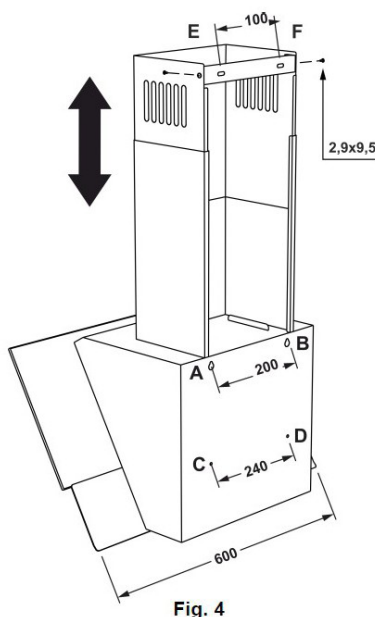

Fig. 4

CARACTÉRISTIQUES

- Origine : Fabriqué en Ukraine
- Matière : Acier peint/Verre
- Coloris : Blanc
- Type de commandes : Boutons
- Cordon de raccordement 120 cm - 230 V
- Prise 2 pôles

PERFORMANCES

- Sortie évacuation : Ø 120/150 mm
- Niveau sonore minimum : 51 Db
- Niveau sonore maximum : 63 Db
- Puissance moteur : 120 Watts
- Débit d'aspiration recyclage : 335 m3/h
- Débit d'aspiration évacuation : 400 m3/h
- Nombre vitesse d'aspiration : 3
- Motorisation : 1 Moteur
- Classe énergétique : D
- Efficacité d'aspiration : E
- Consommation énergie : 65,5 kw/a
- Efficacité filtration des graisses : D
- Efficacité lumineuse : A

DIMENSIONS, POIDS

- Dimensions (LxPxH) : 600x320x400 mm
- Hauteur avec cheminée : 770-1000 mm
- Poids : 10 kg
- EAN : 3664184004765





HOTTE MURALE

DOLOMITE XS

ÉQUIPEMENTS

- Éclairage : 2 ampoules LED x 3 Watts
- Filtre à graisse
- 2 filtres à charbon
- Télécommande

POINTS FORTS

- ✓ Hotte à recyclage ou évacuation extérieur
- ✓ Filtre à graisse lavable en lave-vaisselle
- ✓ Éclairage puissant
- ✓ Fonction Ionisateur

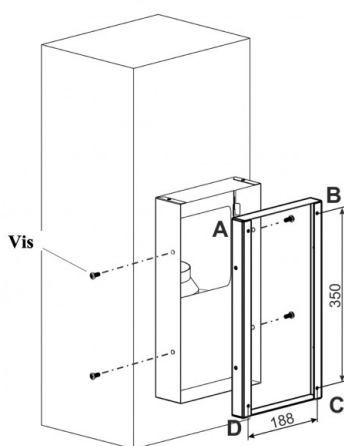

CARACTÉRISTIQUES

- Origine : Fabriqué en Ukraine
- Matière : Acier
- Coloris : Inox
- Type de commandes : Boutons et télécommande
- Cordon de raccordement 108 cm - 230 V

PERFORMANCES

- Sortie évacuation : Ø 120/150 mm
- Niveau sonore minimum : 44 Db
- Niveau sonore maximum : 66 Db
- Niveau sonore mode turbo : 67 Db
- Puissance moteur : 200 Watts
- Débit d'aspiration évacuation : 700 m3/h
- Débit d'aspiration recyclage : 680 m3/h
- Nombre vitesse d'aspiration : 4
- Motorisation : 1 Moteur
- Classe énergétique : C
- Efficacité d'aspiration : C
- Consommation énergie : 47 kWh/a
- Efficacité filtration des graisses : E
- Efficacité lumineuse : A

DIMENSIONS, POIDS

- Dimensions (LxPxH) : 360x300x790 mm
- Poids : 15 kg
- EAN : 3664184005113





HOTTE MURALE

DOLOMITE BK

ÉQUIPEMENTS

- Éclairage : 2 ampoules LED x 3 Watts
- Filtre à graisse
- 2 filtres à charbon
- Télécommande

POINTS FORTS

- ✓ Hotte à recyclage ou évacuation extérieur
- ✓ Filtre à graisse lavable en lave-vaisselle
- ✓ Éclairage puissant
- ✓ Fonction Ionisateur

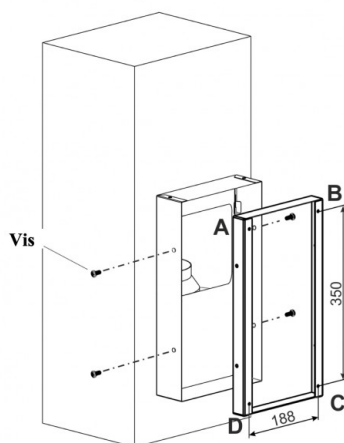

CARACTÉRISTIQUES

- Origine : Fabriqué en Ukraine
- Matière : Acier
- Coloris : Noir
- Type de commandes : Boutons et télécommande
- Cordon de raccordement 108 cm - 230 V

PERFORMANCES

- Sortie évacuation : Ø 120/150 mm
- Niveau sonore minimum : 44 Db
- Niveau sonore maximum : 66 Db
- Niveau sonore mode turbo : 67 Db
- Puissance moteur : 200 Watts
- Débit d'aspiration évacuation : 700 m3/h
- Débit d'aspiration recyclage : 680 m3/h
- Nombre vitesse d'aspiration : 4
- Motorisation : 1 Moteur
- Classe énergétique : C
- Efficacité d'aspiration : C
- Consommation énergie : 47 kWh/a
- Efficacité filtration des graisses : E
- Efficacité lumineuse : A

DIMENSIONS, POIDS

- Dimensions (LxPxH) : 360x300x790 mm
- Poids : 15 kg
- EAN : 3664184005137





HOTTE MURALE

DOLOMITE WH

ÉQUIPEMENTS

- Éclairage : 2 ampoules LED x 3 Watts
- Filtre à graisse
- 2 filtres à charbon
- Télécommande

POINTS FORTS

- ✓ Hotte à recyclage ou évacuation extérieur
- ✓ Filtre à graisse lavable en lave-vaisselle
- ✓ Éclairage puissant
- ✓ Fonction Ionisateur

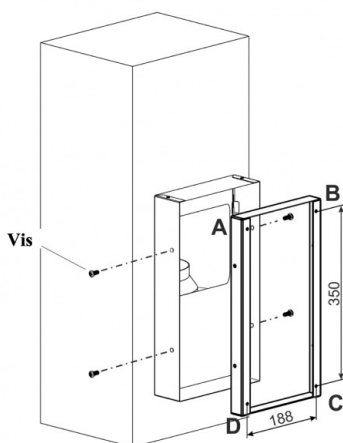

CARACTÉRISTIQUES

- Origine : Fabriqué en Ukraine
- Matière : Acier
- Coloris : Blanc
- Type de commandes : Boutons et télécommande
- Cordon de raccordement 108 cm - 230 V

PERFORMANCES

- Sortie évacuation : Ø 120/150 mm
- Niveau sonore minimum : 44 Db
- Niveau sonore maximum : 66 Db
- Niveau sonore mode turbo : 67 Db
- Puissance moteur : 200 Watts
- Débit d'aspiration évacuation : 700 m3/h
- Débit d'aspiration recyclage : 680 m3/h
- Nombre vitesse d'aspiration : 4
- Motorisation : 1 Moteur
- Classe énergétique : C
- Efficacité d'aspiration : C
- Consommation énergie : 47 kWh/a
- Efficacité filtration des graisses : E
- Efficacité lumineuse : A

DIMENSIONS, POIDS

- Dimensions (LxPxH) : 360x300x790 mm
- Poids : 15 kg
- EAN : 3664184005120





HOTTE ILOT

CHRISTY BK

ÉQUIPEMENTS

- Éclairage : 2 ampoules LED x 3 Watts
- Filtre à graisse en aluminium
- 2 filtres à charbon
- Télécommande

POINTS FORTS

- ✓ Hotte à recyclage
- ✓ Aspiration périmétrale
- ✓ Filtre à graisse lavable en lave-vaisselle
- ✓ Éclairage puissant

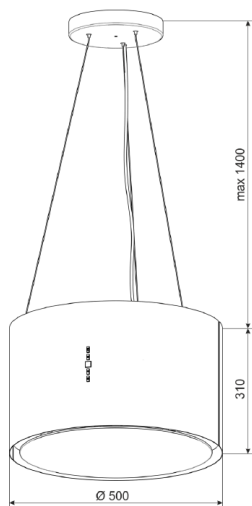

CARACTÉRISTIQUES

- Origine : Fabriqué en Ukraine
- Matière : Acier
- Coloris : Noir
- Type de commandes : Boutons + télécommande
- Cordon de raccordement monophasé 230 V

PERFORMANCES

- Sortie évacuation : Recyclage
- Niveau sonore minimum : 44 Db
- Niveau sonore maximum : 65 Db
- Puissance moteur : 200 Watts
- Débit d'aspiration maximum : 700 m3/h
- Nombre de vitesse d'aspiration : 3
- Efficacité d'aspiration : C
- Motorisation : 1 Moteur
- Classe énergétique : C
- Consommation énergie : 95 kWh/a
- Efficacité filtration des graisses : E
- Efficacité lumineuse : B

DIMENSIONS, POIDS

- Hauteur : 310 mm/Diamètre : 500 mm
- Poids : 14 kg
- EAN : 3664184005106



HOTTE ILOT CHRISTY WH



ÉQUIPEMENTS

- Éclairage : 2 ampoules LED x 3 Watts
- Filtre à graisse en aluminium
- 2 filtres à charbon
- Télécommande

POINTS FORTS

- ✓ Hotte à recyclage
- ✓ Aspiration périmétrale
- ✓ Filtre à graisse lavable en lave-vaisselle
- ✓ Éclairage puissant

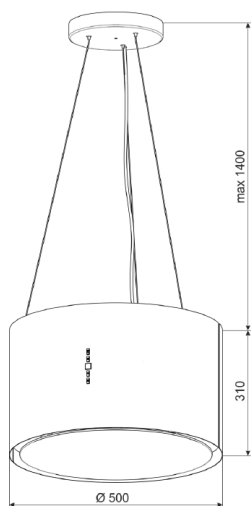

CARACTÉRISTIQUES

- Origine : Fabriqué en Ukraine
- Matière : Acier
- Coloris : Blanc
- Type de commandes : Boutons + télécommande
- Cordon de raccordement monphasé 230 V

PERFORMANCES

- Sortie évacuation : Recyclage
- Niveau sonore minimum : 44 Db
- Niveau sonore maximum : 65 Db
- Puissance moteur : 200 Watts
- Débit d'aspiration maximum : 700 m³/h
- Nombre de vitesse d'aspiration : 3
- Efficacité d'aspiration : C
- Motorisation : 1 Moteur
- Classe énergétique : C
- Consommation énergie : 95 kWh/a
- Efficacité filtration des graisses : E
- Efficacité lumineuse : B

DIMENSIONS, POIDS

- Hauteur : 310 mm/Diamètre : 500 mm
- Poids : 14 kg
- EAN : 3664184005090





HOTTE ILOT MODERNA XS

ÉQUIPEMENTS

- Éclairage : 2 ampoules LED x 3 Watts
- Filtre à graisse en aluminium
- 2 filtres à charbon
- Télécommande

POINTS FORTS

- ✓ Hotte à recyclage ou évacuation extérieur
- ✓ Aspiration périmétrale
- ✓ Filtre à graisse lavable en lave-vaisselle
- ✓ Éclairage puissant

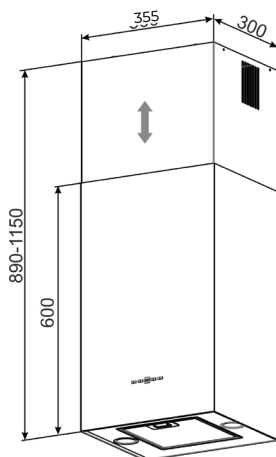

CARACTÉRISTIQUES

- Origine : Fabriqué en Ukraine
- Matière : Inox
- Coloris : Inox
- Type de commandes : Boutons + télécommande
- Cordon de raccordement monophasé 230 V

PERFORMANCES

- Sortie évacuation : Recyclage et évacuation
- Niveau sonore minimum : 49 Db
- Niveau sonore maximum : 66 Db
- Puissance moteur : 206 Watts
- Débit d'aspiration maximum : 780 m3/h
- Nombre vitesse d'aspiration : 4
- Motorisation : 1 Moteur
- Classe énergétique : C
- Efficacité d'aspiration : C
- Consommation énergie : 92 kW/a
- Efficacité filtration des graisses : E
- Efficacité lumineuse : A

DIMENSIONS, POIDS

- Hauteur : 890 à 1130 mm
- Dimensions (LxP) : 355x300 mm
- Poids : 22 kg
- EAN : 3664184005069





HOTTE ILOT MODERNA BK

ÉQUIPEMENTS

- Éclairage : 2 ampoules LED x 3 Watts
- Filtre à graisse en aluminium
- 2 filtres à charbon
- Télécommande

POINTS FORTS

- ✓ Hotte à recyclage ou évacuation extérieur
- ✓ Aspiration périmétrale
- ✓ Filtre à graisse lavable en lave-vaisselle
- ✓ Éclairage puissant

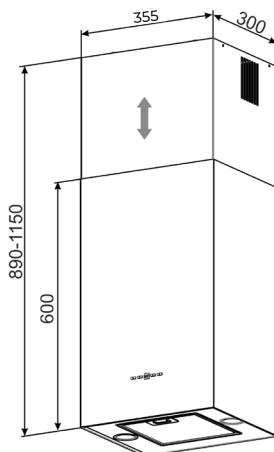

CARACTÉRISTIQUES

- Origine : Fabriqué en Ukraine
- Matière : Acier
- Coloris : Noir
- Type de commandes : Boutons + télécommande
- Cordon de raccordement monophasé 230 V

PERFORMANCES

- Sortie évacuation : Recyclage et évacuation
- Niveau sonore minimum : 49 Db
- Niveau sonore maximum : 66 Db
- Puissance moteur : 206 Watts
- Débit d'aspiration maximum : 780 m3/h
- Nombre vitesse d'aspiration : 4
- Motorisation : 1 Moteur
- Classe énergétique : C
- Efficacité d'aspiration : C
- Consommation énergie : 92 kW/a
- Efficacité filtration des graisses : E
- Efficacité lumineuse : A

DIMENSIONS, POIDS

- Hauteur : 890 à 1130 mm
- Dimensions (LxP) : 355x300 mm
- Poids : 22 kg
- EAN : 3664184005083



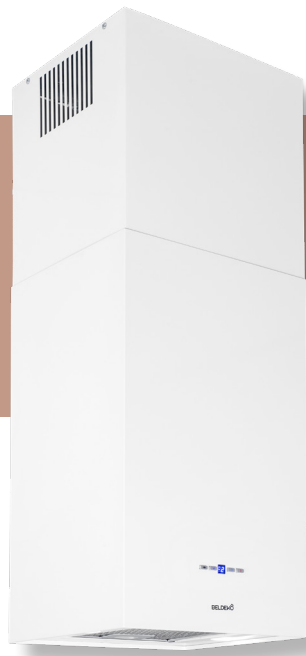

HOTTE ILOT MODERNA WH

ÉQUIPEMENTS

- Éclairage : 2 ampoules LED x 3 Watts
- Filtre à graisse en aluminium
- 2 filtres à charbon
- Télécommande

POINTS FORTS

- ✓ Hotte à recyclage ou évacuation extérieur
- ✓ Aspiration périmétrale
- ✓ Filtre à graisse lavable en lave-vaisselle
- ✓ Éclairage puissant

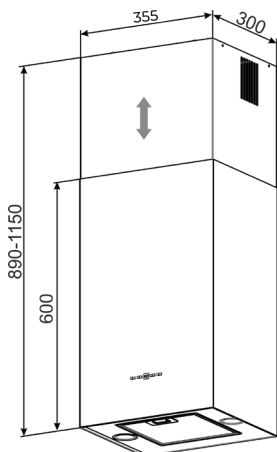

CARACTÉRISTIQUES

- Origine : Fabriqué en Ukraine
- Matière : Acier
- Coloris : Blanc
- Type de commandes : Boutons + télécommande
- Cordon de raccordement monophasé 230 V

PERFORMANCES

- Sortie évacuation : Recyclage et évacuation
- Niveau sonore minimum : 49 Db
- Niveau sonore maximum : 66 Db
- Puissance moteur : 206 Watts
- Débit d'aspiration maximum : 780 m3/h
- Nombre vitesse d'aspiration : 4
- Motorisation : 1 Moteur
- Classe énergétique : C
- Efficacité d'aspiration : C
- Consommation énergie : 92 kW/a
- Efficacité filtration des graisses : E
- Efficacité lumineuse : A

DIMENSIONS, POIDS

- Hauteur : 890 à 1130 mm
- Dimensions (LxP) : 355x300 mm
- Poids : 22 kg
- EAN : 3664184005076





HOTTE ILOT

IBERICO XS

ÉQUIPEMENTS

- Éclairage : 2 ampoules LED x 3 Watts
- Filtre à graisse
- 2 filtres à charbon

POINTS FORTS

- ✓ Hotte à recyclage ou évacuation
- ✓ Filtre à graisse lavable en lave-vaisselle
- ✓ Commandes électroniques
- ✓ Clapet anti retour

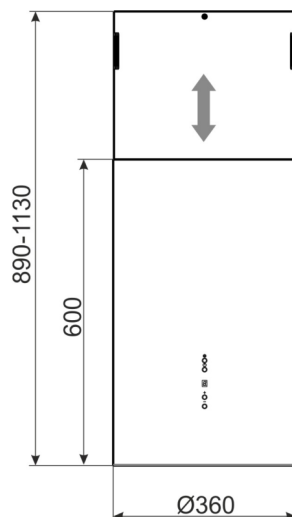

CARACTÉRISTIQUES

- Origine : Fabriqué en Ukraine
- Matière : Acier
- Coloris : Inox
- Type de commandes : Électronique
- Cordon de raccordement monophasé 230 V

PERFORMANCES

- Sortie évacuation : Supérieur à Ø 150 mm
- Niveau sonore minimum : 49 Db
- Niveau sonore maximum : 66 Db
- Puissance moteur : 200 Watts
- Débit d'aspiration maximum : 780 m3/h
- Nombre vitesse d'aspiration : 4
- Motorisation : 1 Moteur double turbine
- Classe énergétique : C
- Efficacité d'aspiration : C
- Motorisation : 1 Moteur double turbine
- Classe énergétique : C
- Consommation énergie : 92 kWh/a
- Efficacité filtration graisses : E
- Efficacité lumineuse : A

DIMENSIONS, POIDS

- Dimensions : H mini 890 - maxi 1130 mm
- Diamètre Ø 360 mm
- Poids : 18 kg
- EAN : 3664184005038





HOTTE ILOT

IBERICO BK

ÉQUIPEMENTS

- Éclairage : 2 ampoules LED x 3 Watts
- Filtre à graisse
- 2 filtres à charbon

POINTS FORTS

- ✓ Hotte à recyclage ou évacuation
- ✓ Filtre à graisse lavable en lave-vaisselle
- ✓ Commandes électroniques
- ✓ Clapet anti retour

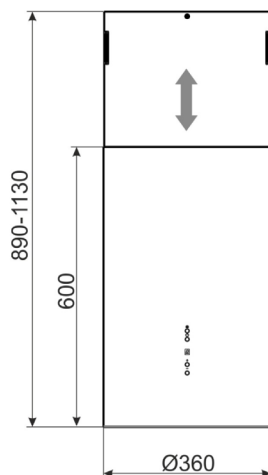

CARACTÉRISTIQUES

- Origine : Fabriqué en Ukraine
- Matière : Acier
- Coloris : Noir
- Type de commandes : Électronique
- Cordon de raccordement : monophasé 230 V

PERFORMANCES

- Sortie évacuation : Supérieur à Ø 150 mm
- Niveau sonore minimum : 49 Db
- Niveau sonore maximum : 66 Db
- Puissance moteur : 200 Watts
- Débit d'aspiration maximum : 780 m3/h
- Nombre vitesse d'aspiration : 4
- Motorisation : 1 Moteur double turbine
- Classe énergétique : C
- Efficacité d'aspiration : C
- Motorisation : 1 Moteur double turbine
- Classe énergétique : C
- Consommation énergie : 92 kWh/a
- Efficacité filtration graisses : E
- Efficacité lumineuse : A

DIMENSIONS, POIDS

- Dimensions : H mini 890 - maxi 1130 mm
- Diamètre Ø 360 mm
- Poids : 18 kg
- EAN : 3664184005052





HOTTE ILOT

IBERICO WH

ÉQUIPEMENTS

- Éclairage : 2 ampoules LED x 3 Watts
- Filtre à graisse
- 2 filtres à charbon

POINTS FORTS

- ✓ Hotte à recyclage ou évacuation
- ✓ Filtre à graisse lavable en lave-vaisselle
- ✓ Commandes électroniques
- ✓ Clapet anti retour

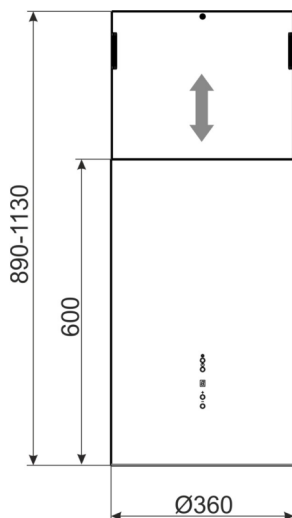

CARACTÉRISTIQUES

- Origine : Fabriqué en Ukraine
- Matière : Acier
- Coloris : Blanc
- Type de commandes : Électronique
- Cordon de raccordement monophasé 230 V

PERFORMANCES

- Sortie évacuation : Supérieur à Ø 150 mm
- Niveau sonore minimum : 49 Db
- Niveau sonore maximum : 66 Db
- Puissance moteur : 200 Watts
- Débit d'aspiration maximum : 780 m3/h
- Nombre vitesse d'aspiration : 4
- Motorisation : 1 Moteur double turbine
- Classe énergétique : C
- Efficacité d'aspiration : C
- Motorisation : 1 Moteur double turbine
- Classe énergétique : C
- Consommation énergie : 92 kWh/a
- Efficacité filtration graisses : E
- Efficacité lumineuse : A

DIMENSIONS, POIDS

- Dimensions : H mini 890 - maxi 1130 mm
- Diamètre Ø 360 mm
- Poids : 18 kg
- EAN : 3664184005045





HOTTE DÉCORATIVE

ARYLLIS XS

CARACTÉRISTIQUES

- Origine : Fabriqué en Ukraine
- Matière : Inox
- Coloris : Inox
- Type de commandes : Boutons
- Cordon de raccordement 108 cm - 230 V
- Prise 2 pôles

PERFORMANCES

- Sortie évacuation : Ø 120/150 mm
- Niveau sonore minimum : 46 Db
- Niveau sonore maximum : 59 Db
- Niveau sonore mode turbo : 67 Db
- Puissance moteur : 220 Watts
- Débit d'aspiration évacuation : 820 m3/h
- Débit d'aspiration recyclage : 680 m3/h
- Nombre vitesse d'aspiration : 4
- Motorisation : 1 Moteur
- Classe énergétique : A
- Efficacité d'aspiration : A
- Consommation énergie : 47 kw/a
- Efficacité filtration des graisses : E
- Efficacité lumineuse : A

ÉQUIPEMENTS

- Éclairage : 2 ampoules LED x 3 Watts
- 1 filtre à graisse
- 2 filtres à charbon

POINTS FORTS

- ✓ Hotte à évacuation ou recyclage
- ✓ Clapet anti-retour
- ✓ Filtre lavable en lave-vaisselle

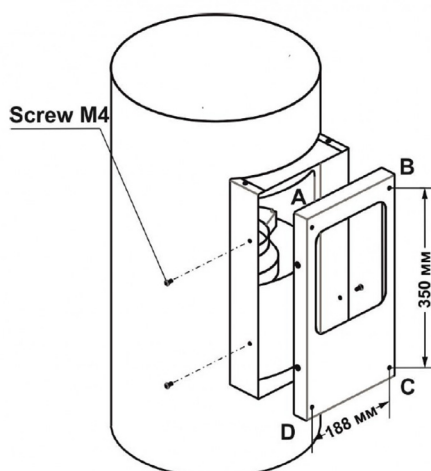

DIMENSIONS, POIDS

- Dimensions (LxPxH) : 360x394x790 mm
- Poids : 12 kg
- EAN : 3664184004796





HOTTE DÉCORATIVE

ARYLLIS BK

CARACTÉRISTIQUES

- Origine : Fabriqué en Ukraine
- Matière : Acier peint
- Coloris : Noir
- Type de commandes : Boutons
- Cordon de raccordement 108 cm - 230 V
- Prise 2 pôles

PERFORMANCES

- Sortie évacuation : Ø 120/150 mm
- Niveau sonore minimum : 46 Db
- Niveau sonore maximum : 59 Db
- Niveau sonore mode turbo : 67 Db
- Puissance moteur : 220 Watts
- Débit d'aspiration évacuation : 820 m³/h
- Débit d'aspiration recyclage : 680 m³/h
- Nombre vitesse d'aspiration : 4
- Motorisation : 1 Moteur
- Classe énergétique : A
- Efficacité d'aspiration : A
- Consommation énergie : 47 kw/a
- Efficacité filtration des graisses : E
- Efficacité lumineuse : A

ÉQUIPEMENTS

- Éclairage : 2 ampoules LED x 3 Watts
- 1 filtre à graisse
- 2 filtres à charbon

POINTS FORTS

- ✓ Hotte à évacuation ou recyclage
- ✓ Clapet anti-retour
- ✓ Filtre lavable en lave-vaisselle

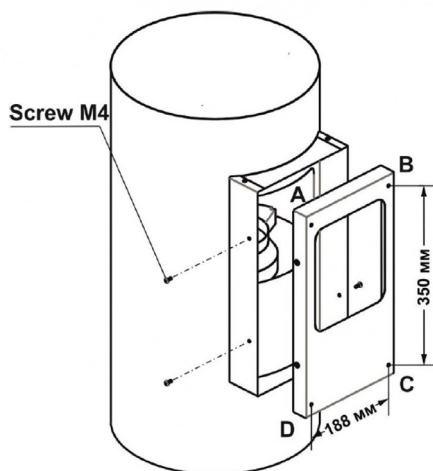

DIMENSIONS, POIDS

- Dimensions (LxPxH) : 360x394x790 mm
- Poids : 12 kg
- EAN : 3664184004789



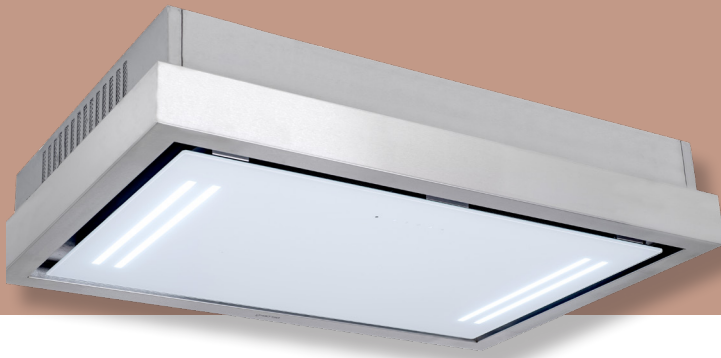

HOTTE PLAFOND

SYMON XS

ÉQUIPEMENTS

- Éclairage : 4 éclairages LED x 2 Watts
- 2 filtres à graisse
- 2 filtres à charbon
- Télécommande

POINTS FORTS

- ✓ Hotte filtrante en recyclage
- ✓ Livrée avec kit montage
- ✓ Filtres à graisse lavables en lave-vaisselle

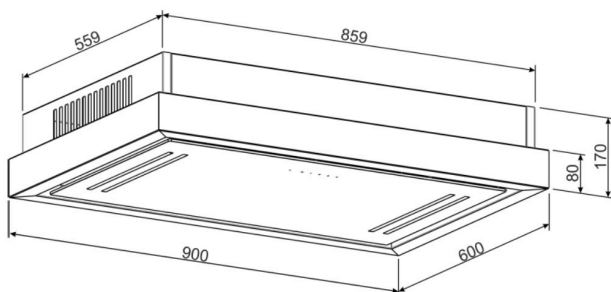

CARACTÉRISTIQUES

- Origine : Fabriqué en Ukraine
- Matière : Inox
- Coloris : Inox/Vitre blanche
- Type de commande : Télécommande
- Cordon de raccordement monophasé - 230 V

PERFORMANCES

- Niveau sonore minimum : 51 Db
- Niveau sonore maximum : 68 Db
- Puissance moteur : 100 Watts
- Débit d'aspiration maximum : 820 m3/h
- Nombre de vitesse d'aspiration : 4
- Efficacité d'aspiration : A
- Motorisation : 1 Moteur double turbine
- Classe énergétique : C
- Consommation énergie : 49 kWh/a
- Efficacité filtration des graisses : E
- Efficacité lumineuse : A

DIMENSIONS, POIDS

- Dimensions (LxPxH) : 600x900x270 mm
- Poids : 27 kg
- EAN : 3664184005014





HOTTE PLAFOND

SYMON WH

ÉQUIPEMENTS

- Éclairage : 4 éclairages LED x 2 Watts
- 2 filtres à graisse
- 2 filtres à charbon
- Télécommande

POINTS FORTS

- ✓ Hotte filtrante en recyclage
- ✓ Livrée avec kit montage
- ✓ Filtres à graisse lavables en lave-vaisselle

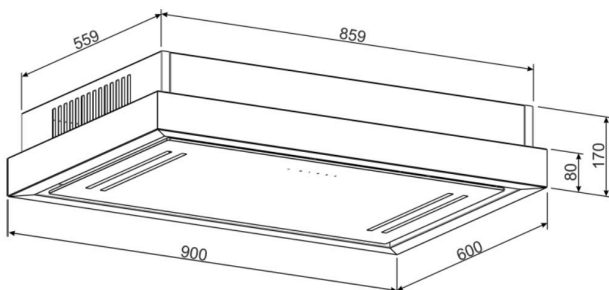

CARACTÉRISTIQUES

- Origine : Fabriqué en Ukraine
- Matière : Acier
- Coloris : Blanc
- Type de commande : Télécommande
- Cordon de raccordement monophasé - 230 V

PERFORMANCES

- Niveau sonore minimum : 51 Db
- Niveau sonore maximum : 68 Db
- Puissance moteur : 100 Watts
- Débit d'aspiration maximum : 820 m3/h
- Nombre de vitesse d'aspiration : 4
- Efficacité d'aspiration : A
- Motorisation : 1 Moteur double turbine
- Classe énergétique : C
- Consommation énergie : 49 kWh/a
- Efficacité filtration des graisses : E
- Efficacité lumineuse : A

DIMENSIONS, POIDS

- Dimensions (LxPxH) : 600x900x270 mm
- Poids : 27 kg
- EAN : 3664184005021



HOTTE CASQUETTE

GRETA 90 XS



ÉQUIPEMENTS

- Éclairage : 2 ampoules LED x 1,5 Watts
- 3 filtres à graisse
- 2 filtres à charbon réf : FC0001

POINTS FORTS

- ✓ 2 éclairages LED
- ✓ Clapet anti-retour
- ✓ Facile à poser
- ✓ Facile d'entretien

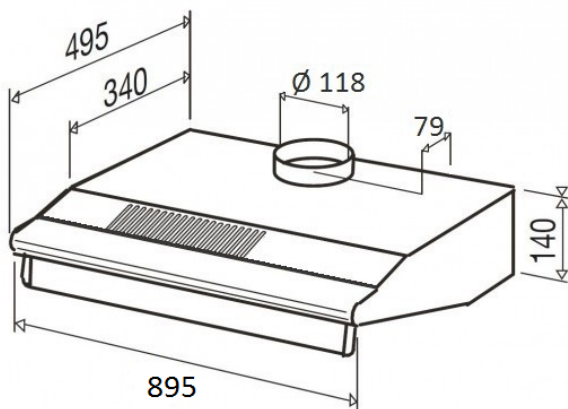

CARACTÉRISTIQUES

- Origine : Fabriqué en RPC
- Matière : Inox/Verre
- Coloris : Inox
- Type de commandes : Boutons poussoirs
- Cordon de raccordement 100 cm - 230 V
- Prise 2 pôles

PERFORMANCES

- Sortie évacuation : Ø 118 mm
- Niveau sonore minimum : 45 dBA
- Niveau sonore maximum : 85 dBA
- Puissance moteur : 200 Watts
- Débit d'aspiration évacuation : 420 m3/h
- Débit d'aspiration recyclage : 350 m3/h
- Nombre vitesse d'aspiration : 3
- Motorisation : 2 moteurs
- Classe énergétique : D
- Efficacité d'aspiration : E
- Consommation énergie : 20 kWh/a
- Efficacité filtration des graisses : E
- Efficacité lumineuse : A

DIMENSIONS, POIDS

- Dimensions (LxPxH) : 895x495x140 mm
- Poids : 8,8 kg
- EAN : 3664184004444



HOTTE CASQUETTE

GRETA 90 BK



ÉQUIPEMENTS

- Éclairage : 2 ampoules LED x 1,5 Watts
- 3 filtres à graisse
- 2 filtres à charbon réf : FC0001

POINTS FORTS

- ✓ 2 éclairages LED
- ✓ Clapet anti-retour
- ✓ Facile à poser
- ✓ Facile d'entretien

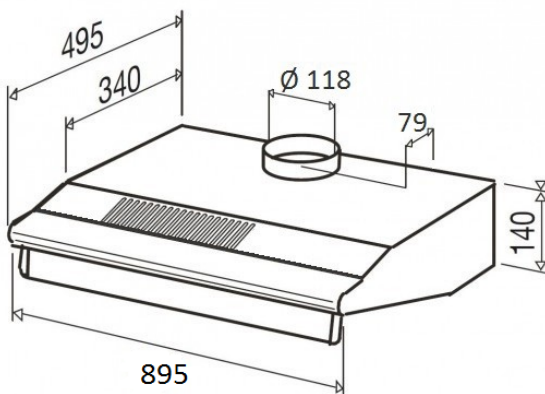

CARACTÉRISTIQUES

- Origine : Fabriqué en RPC
- Matière : Acier peint/Verre
- Coloris : Noir
- Type de commandes : Boutons poussoirs
- Cordon de raccordement 100 cm - 230 V
- Prise 2 pôles

PERFORMANCES

- Sortie évacuation : Ø 118 mm
- Niveau sonore minimum : 45 dBA
- Niveau sonore maximum : 85 dBA
- Puissance moteur : 200 Watts
- Débit d'aspiration évacuation : 420 m³/h
- Débit d'aspiration recyclage : 350 m³/h
- Nombre vitesse d'aspiration : 3
- Motorisation : 2 moteurs
- Classe énergétique : D
- Efficacité d'aspiration : E
- Consommation énergie : 20 kWh/a
- Efficacité filtration des graisses : E
- Efficacité lumineuse : A

DIMENSIONS, POIDS

- Dimensions (LxPxH) : 895x495x140 mm
- Poids : 8,8 kg
- EAN : 3664184004857



HOTTE CASQUETTE

GRETA 90 WH



ÉQUIPEMENTS

- Éclairage : 2 ampoules LED x 1,5 Watts
- 3 filtres à graisse
- 2 filtres à charbon réf : FC0001

POINTS FORTS

- ✓ 2 éclairages LED
- ✓ Clapet anti-retour
- ✓ Facile à poser
- ✓ Facile d'entretien

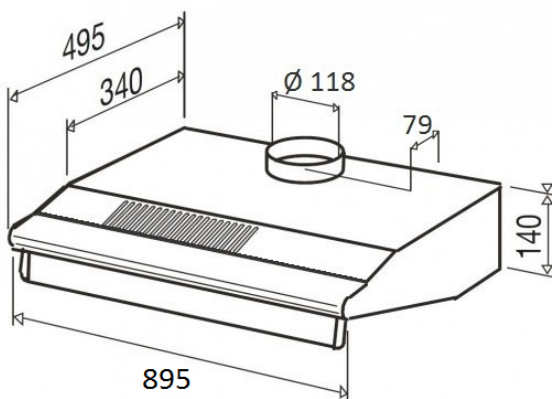

CARACTÉRISTIQUES

- Origine : Fabriqué en RPC
- Matière : Acier peint/Verre
- Coloris : Blanc
- Type de commandes : Boutons poussoirs
- Cordon de raccordement 100 cm - 230 V
- Prise 2 pôles

PERFORMANCES

- Sortie évacuation : Ø 118 mm
- Niveau sonore minimum : 45 dBA
- Niveau sonore maximum : 85 dBA
- Puissance moteur : 200 Watts
- Débit d'aspiration évacuation : 420 m3/h
- Débit d'aspiration recyclage : 350 m3/h
- Nombre vitesse d'aspiration : 3
- Motorisation : 2 moteurs
- Classe énergétique : D
- Efficacité d'aspiration : E
- Consommation énergie : 20 kWh/a
- Efficacité filtration des graisses : E
- Efficacité lumineuse : A

DIMENSIONS, POIDS

- Dimensions (LxPxH) : 895x495x140 mm
- Poids : 8,8 kg
- EAN : 3664184004864



HOTTE CASQUETTE

GRETA 60 XS



ÉQUIPEMENTS

- Éclairage : 2 ampoules LED x 1,5 Watts
- 2 filtres à graisse
- Filtre à charbon réf : FC0001

POINTS FORTS

- ✓ 2 éclairages LED
- ✓ Clapet anti-retour
- ✓ Facile à poser
- ✓ Facile d'entretien

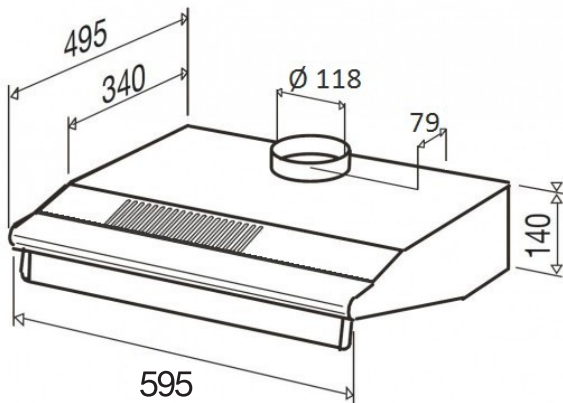

CARACTÉRISTIQUES

- Origine : Fabriqué en RPC
- Matière : Inox/Verre
- Coloris : Inox
- Type de commandes : Boutons poussoirs
- Cordon de raccordement 100 cm - 230 V
- Prise 2 pôles

PERFORMANCES

- Sortie évacuation : Ø 118 mm
- Niveau sonore minimum : 45 dBA
- Niveau sonore maximum : 55 dBA
- Puissance moteur : 100 Watts
- Débit d'aspiration évacuation : 210 m³/h
- Débit d'aspiration recyclage : 175 m³/h
- Nombre vitesse d'aspiration : 3
- Motorisation : 1 moteur
- Classe énergétique : D
- Efficacité d'aspiration : E
- Consommation énergie : 12 kWh/a
- Efficacité filtration des graisses : E
- Efficacité lumineuse : A

DIMENSIONS, POIDS

- Dimensions (LxPxH) : 595x495x140 mm
- Poids : 5 kg
- EAN : 3664184004338



HOTTE CASQUETTE

GRETA 60 BK



ÉQUIPEMENTS

- Éclairage : 2 ampoules LED x 1,5 Watts
- 2 filtres à graisse
- Filtre à charbon réf : FC0001

POINTS FORTS

- ✓ 2 éclairages LED
- ✓ Clapet anti-retour
- ✓ Facile à poser
- ✓ Facile d'entretien

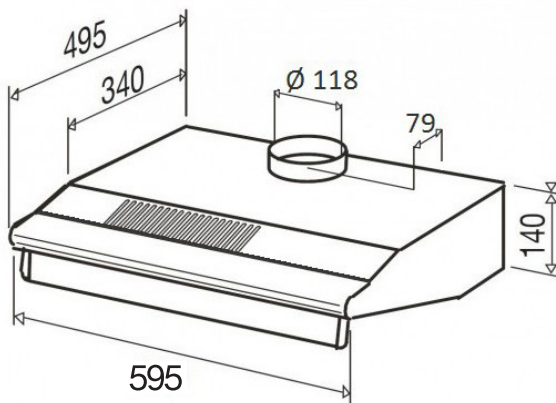

CARACTÉRISTIQUES

- Origine : Fabriqué en RPC
- Matière : Acier/Verre
- Coloris : Noir
- Type de commandes : Boutons poussoirs
- Cordon de raccordement 100 cm - 230 V
- Prise 2 pôles

PERFORMANCES

- Sortie évacuation : Ø 118 mm
- Niveau sonore minimum : 45 dBA
- Niveau sonore maximum : 55 dBA
- Puissance moteur : 100 Watts
- Débit d'aspiration évacuation : 210 m3/h
- Débit d'aspiration recyclage : 175 m3/h
- Nombre vitesse d'aspiration : 3
- Motorisation : 1 moteur
- Classe énergétique : D
- Efficacité d'aspiration : E
- Consommation énergie : 12 kWh/a
- Efficacité filtration des graisses : E
- Efficacité lumineuse : A

DIMENSIONS, POIDS

- Dimensions (LxPxH) : 595x495x140 mm
- Poids : 5 kg
- EAN : 3664184004437



HOTTE CASQUETTE

GRETA 60 WH



ÉQUIPEMENTS

- Éclairage : 2 ampoules LED x 1,5 Watts
- 2 filtres à graisse
- Filtre à charbon réf : FC0001

POINTS FORTS

- ✓ 2 éclairages LED
- ✓ Clapet anti-retour
- ✓ Facile à poser
- ✓ Facile d'entretien

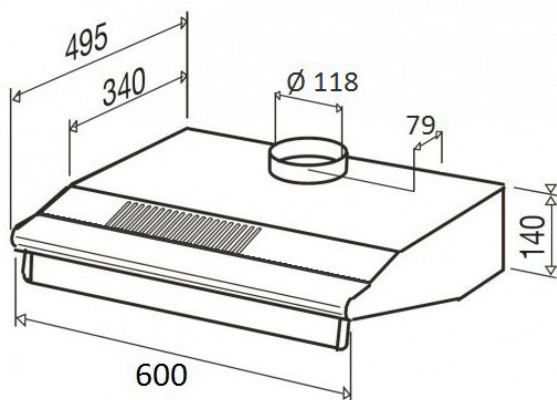

CARACTÉRISTIQUES

- Origine : Fabriqué en RPC
- Matière : Acier/Verre
- Coloris : Blanc
- Type de commandes : Boutons poussoirs
- Cordon de raccordement 100 cm - 230 V
- Prise 2 pôles

PERFORMANCES

- Sortie évacuation : Ø 118 mm
- Niveau sonore minimum : 45 dBA
- Niveau sonore maximum : 55 dBA
- Puissance moteur : 100 Watts
- Débit d'aspiration évacuation : 210 m³/h
- Débit d'aspiration recyclage : 175 m³/h
- Nombre vitesse d'aspiration : 3
- Motorisation : 1 moteur
- Classe énergétique : D
- Efficacité d'aspiration : E
- Consommation énergie : 12 kWh/a
- Efficacité filtration des graisses : E
- Efficacité lumineuse : A

DIMENSIONS, POIDS

- Dimensions (LxPxH) : 595x495x140 mm
- Poids : 5 kg
- EAN : 3664184004321



HOTTE CASQUETTE

RIVAGE 60 XS



ÉQUIPEMENTS

- Éclairage : 2 ampoules LED x 1,5 Watts
- 2 filtres à graisse
- Filtre à charbon réf : FC0001

POINTS FORTS

- ✓ 2 éclairages LED
- ✓ Clapet anti-retour
- ✓ Facile à poser
- ✓ Facile d'entretien

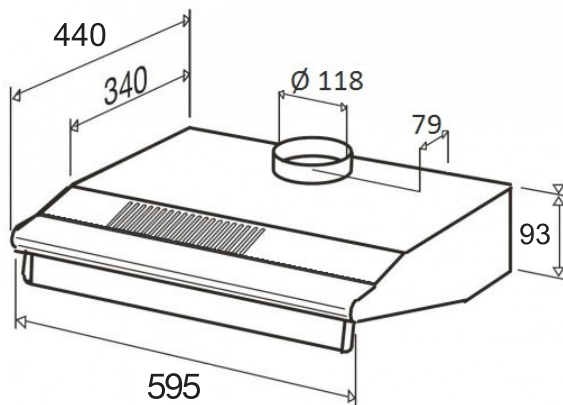

CARACTÉRISTIQUES

- Origine : Fabriqué en RPC
- Matière : Inox/Verre
- Coloris : Inox
- Type de commandes : Boutons poussoirs
- Cordon de raccordement 100 cm - 230 V
- Prise 2 pôles

PERFORMANCES

- Sortie évacuation : Ø 118 mm
- Niveau sonore minimum : 45 dBA
- Niveau sonore maximum : 55 dBA
- Puissance moteur : 100 Watts
- Débit d'aspiration évacuation : 210 m³/h
- Débit d'aspiration recyclage : 175 m³/h
- Nombre vitesse d'aspiration : 3
- Motorisation : 1 moteur
- Classe énergétique : D
- Efficacité d'aspiration : E
- Consommation énergie : 12 kWh/a
- Efficacité filtration des graisses : E
- Efficacité lumineuse : A

DIMENSIONS, POIDS

- Dimensions (LxPxH) : 595x440x93 mm
- Poids : 5 kg
- EAN : 3664184005168



HOTTE CASQUETTE

RIVAGE 60 BK



ÉQUIPEMENTS

- Éclairage : 2 ampoules LED x 1,5 Watts
- 2 filtres à graisse
- Filtre à charbon réf : FC0001

POINTS FORTS

- ✓ 2 éclairages LED
- ✓ Clapet anti-retour
- ✓ Facile à poser
- ✓ Facile d'entretien

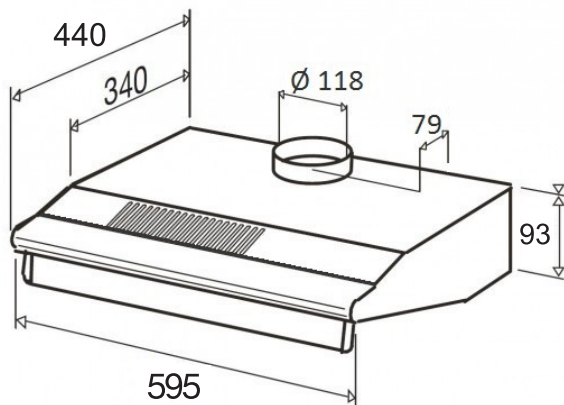

CARACTÉRISTIQUES

- Origine : Fabriqué en RPC
- Matière : Acier/Verre
- Coloris : Noir
- Type de commandes : Boutons poussoirs
- Cordon de raccordement 100 cm - 230 V
- Prise 2 pôles

PERFORMANCES

- Sortie évacuation : Ø 118 mm
- Niveau sonore minimum : 45 dBA
- Niveau sonore maximum : 55 dBA
- Puissance moteur : 100 Watts
- Débit d'aspiration évacuation : 210 m³/h
- Débit d'aspiration recyclage : 175 m³/h
- Nombre vitesse d'aspiration : 3
- Motorisation : 1 moteur
- Classe énergétique : D
- Efficacité d'aspiration : E
- Consommation énergie : 12 kWh/a
- Efficacité filtration des graisses : E
- Efficacité lumineuse : A

DIMENSIONS, POIDS

- Dimensions (LxPxH) : 595x440x93 mm
- Poids : 5 kg
- EAN : 3664184005182



HOTTE CASQUETTE

RIVAGE 60 WH



ÉQUIPEMENTS

- Éclairage : 2 ampoules LED x 1,5 Watts
- 2 filtres à graisse
- Filtre à charbon réf : FC0001

POINTS FORTS

- ✓ 2 éclairages LED
- ✓ Clapet anti-retour
- ✓ Facile à poser
- ✓ Facile d'entretien

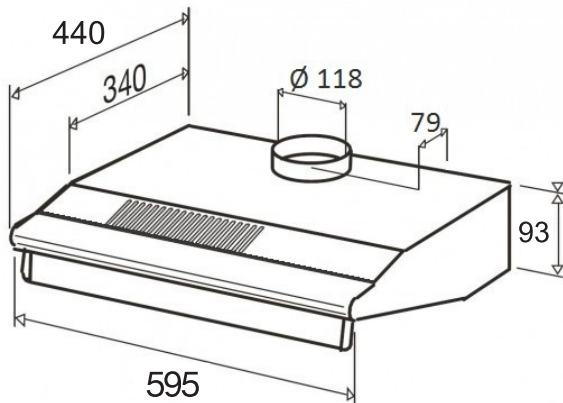

CARACTÉRISTIQUES

- Origine : Fabriqué en RPC
- Matière : Acier/Verre
- Coloris : Blanc
- Type de commandes : Boutons poussoirs
- Cordon de raccordement 100 cm - 230 V
- Prise 2 pôles

PERFORMANCES

- Sortie évacuation : Ø 118 mm
- Niveau sonore minimum : 45 dBA
- Niveau sonore maximum : 55 dBA
- Puissance moteur : 100 Watts
- Débit d'aspiration évacuation : 210 m³/h
- Débit d'aspiration recyclage : 175 m³/h
- Nombre vitesse d'aspiration : 3
- Motorisation : 1 moteur
- Classe énergétique : D
- Efficacité d'aspiration : E
- Consommation énergie : 12 kWh/a
- Efficacité filtration des graisses : E
- Efficacité lumineuse : A

DIMENSIONS, POIDS

- Dimensions (LxPxH) : 595x440x93 mm
- Poids : 5 kg
- EAN : 3664184005175



GROUPE FILTRANT

EXO 70



ÉQUIPEMENTS

- Éclairage : 2 ampoules LED x 3 Watts
- Filtre à graisse : 1 cassette aluminium
- 2 filtres à charbon

POINTS FORTS

- ✓ Hotte à évacuation ou recyclage
- ✓ Éclairage LED
- ✓ Clapet anti-retour
- ✓ Filtre lavable en lave-vaisselle

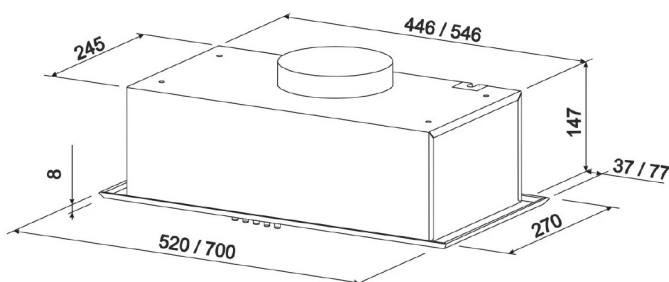

CARACTÉRISTIQUES

- Origine : Fabriqué en Ukraine
- Matière : Inox
- Coloris : Inox
- Type de commandes : Mécaniques
- Cordon de raccordement 120 cm - 230 V
- Prise 2 pôles

PERFORMANCES

- Sortie évacuation : Ø 120/150 mm
- Niveau sonore minimum : 57 Db
- Niveau sonore maximum : 66 Db
- Puissance moteur : 150 Watts
- Débit d'aspiration minimum : 199 m³/h
- Débit d'aspiration maximum : 321 m³/h
- Nombre vitesse d'aspiration : 3
- Motorisation : 1 moteur
- Classe énergétique : D
- Efficacité d'aspiration : F
- Consommation énergie : 80 kw/a
- Efficacité filtration des graisses : D
- Efficacité lumineuse : A

DIMENSIONS, POIDS

- Dimensions (LxPxH) : 700x270x147 mm
- Poids : 6 kg
- EAN : 3664184004727

GROUPE FILTRANT

EXO 52



ÉQUIPEMENTS

- Éclairage : 2 ampoules LED x 3 Watts
- Filtre à graisse : 1 cassette aluminium
- 2 filtres à charbon

POINTS FORTS

- ✓ Hotte à évacuation ou recyclage
- ✓ Éclairage LED
- ✓ Clapet anti-retour
- ✓ Filtre lavable en lave-vaisselle

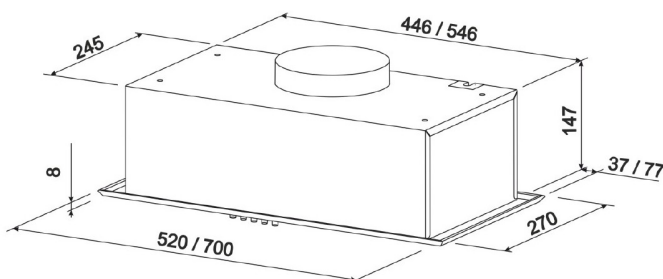

CARACTÉRISTIQUES

- Origine : Fabriqué en Ukraine
- Matière : Inox
- Coloris : Inox
- Type de commandes : Mécaniques
- Cordon de raccordement 120 cm - 230 V
- Prise 2 pôles

PERFORMANCES

- Sortie évacuation : Ø 120/150 mm
- Niveau sonore minimum : 60 Db
- Niveau sonore maximum : 66 Db
- Puissance moteur : 150 Watts
- Débit d'aspiration minimum : 201 m3/h
- Débit d'aspiration maximum : 320 m3/h
- Nombre vitesse d'aspiration : 3
- Motorisation : 1 moteur
- Classe énergétique : D
- Efficacité aspiration : F
- Consommation énergie : 80 kw/a
- Efficacité filtration des graisses : D
- Efficacité lumineuse : A

DIMENSIONS, POIDS

- Dimensions (LxPxH) : 520x270x147 mm
- Poids : 5 kg
- EAN : 3664184004710



HOTTE TIROIR

LENA 90



ÉQUIPEMENTS

- Éclairage : 2 ampoules LED x 3 Watts
- 2 filtres à graisse
- 2 filtres à charbon

POINTS FORTS

- ✓ Hotte à évacuation ou recyclage
- ✓ Éclairage LED
- ✓ Clapet anti-retour
- ✓ Filtres lavables en lave-vaisselle

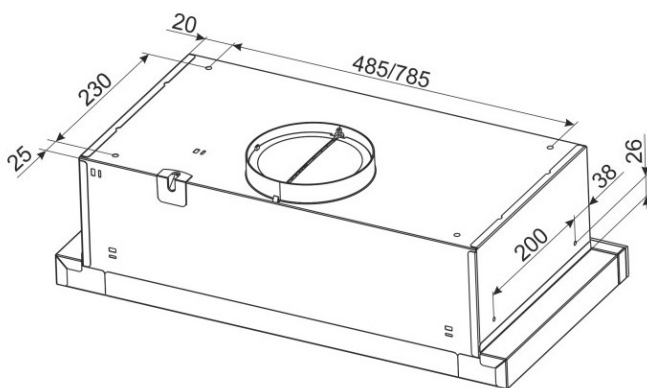

CARACTÉRISTIQUES

- Origine : Fabriqué en Ukraine
- Matière : Inox
- Coloris : Inox
- Type de commandes : Boutons mécaniques
- Cordon de raccordement 110 cm - 230 V
- Prise 2 pôles

PERFORMANCES

- Sortie évacuation : Ø 120/150 mm
- Niveau sonore minimum : 51 Db
- Niveau sonore maximum : 66 Db
- Puissance moteur : 150 Watts
- Débit d'aspiration recyclage : 200/322 m3/h
- Débit d'aspiration évacuation : 430 m3/h
- Nombre vitesse d'aspiration : 2
- Motorisation : 1 Moteur
- Classe énergétique : D
- Efficacité d'aspiration : F
- Consommation énergie : 80 kw/a
- Efficacité filtration des graisses : D
- Efficacité lumineuse : A

DIMENSIONS, POIDS

- Dimensions (LxPxH) : 900x295x 180 mm
- Poids : 8 kg
- EAN : 3664184004741





HOTTE TIROIR

LENA 60



ÉQUIPEMENTS

- Éclairage : 2 ampoules LED x 3 Watts
- 1 filtre à graisse
- 2 filtres à charbon
- Cordon de raccordement 110 cm - 230 V

POINTS FORTS

- ✓ Hotte à évacuation ou recyclage
- ✓ Éclairage LED
- ✓ Clapet anti-retour
- ✓ Filtres lavable en lave-vaisselle

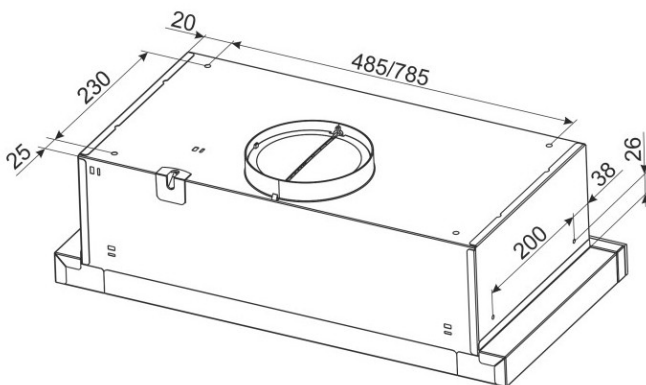

CARACTÉRISTIQUES

- Origine : Fabriqué en Ukraine
- Matière : Inox
- Coloris : Inox
- Type de commandes : Boutons mécaniques
- Cordon de raccordement 110 cm - 230 V
- Prise 2 pôles

PERFORMANCES

- Sortie évacuation : Ø 120/150 mm
- Niveau sonore minimum : 51 Db
- Niveau sonore maximum : 62 Db
- Puissance moteur : 150 Watts
- Débit d'aspiration recyclage : 201/320 m³/h
- Débit d'aspiration évacuation : 380/390 m³/h
- Nombre vitesse d'aspiration : 2
- Motorisation : 1 Moteur
- Classe énergétique : D
- Efficacité d'aspiration : F
- Consommation énergie : 79 kw/a
- Efficacité filtration des graisses : D
- Efficacité lumineuse : A

DIMENSIONS, POIDS

- Dimensions (LxPxH) : 600x290x180 mm
- Poids : 5 kg
- EAN : 3664184004734





MOTEUR DEPORTE

EOLE



CARACTÉRISTIQUES

- Origine : Fabriqué en Ukraine
- Matière : Métal
- Coloris : Silver
- Cordon de raccordement 5,50 m

PERFORMANCES

- Sortie d'évacuation : Ø 150 mm
- Niveau sonore mini (Db) : 51
- Niveau sonore maxi (Db) : 68
- Puissance moteur : 200 Watts
- Débit d'aspiration maxi (m3/h) : 640
- 1 vitesse (marche/arrêt)
- Classe énergétique : C
- Efficacité aspiraton : D
- Consommation anuelle énergie : 84 Kw/a

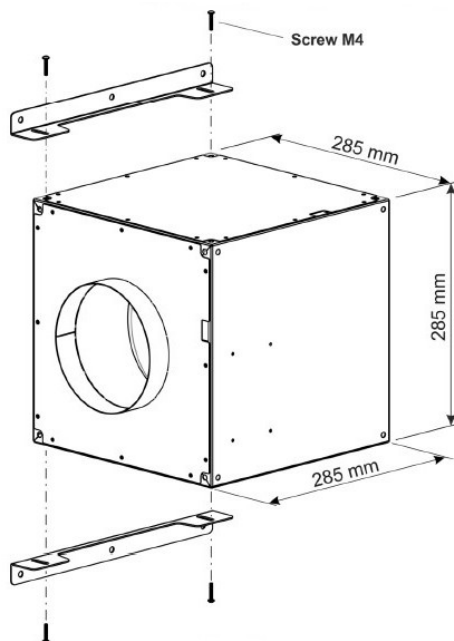

DIMENSIONS, POIDS

- Dimensions (LxPxH) : 290x290 mm
- Poids : 6,7kg
- EAN : 3664184004758





☎ 04 72 25 77 06

📍 01120 DAGNEUX

✉ beldeko@battentier.com

🌐 www.beldeko-electromenager.com

RÉFRIGÉRATEURS

Design & Confort

Les réfrigérateurs assurent une conservation optimale des aliments. La modularité de leurs aménagements intérieurs facilite le rangement des aliments et allège votre quotidien.



- **DEUX PORTES**
- **TABLE TOP**

RÉFRIGÉRATEUR DEUX PORTES

R2P207S-112



CARACTÉRISTIQUES

- Installation : Pose libre
- Catégorie : Deux portes
- Origine : Fabriqué en RPC
- Coloris : Silver
- Classe énergétique : F
- Fluide réfrigérant : R 600
- Niveau sonore : 40 dBA
- Consommation : 217 kWh/an
- Motorisation : 1 moteur
- Dimensions (LxPxH) : 550x542x1430 mm
- Poids : 39 kg
- EAN : 3664184004468

POINTS FORTS

- ✓ Silencieux (40 dBA)
- ✓ Portes réversibles
- ✓ 2 pieds réglables
- ✓ Grande capacité de stockage
- ✓ Congélateur : 23 heures d'autonomie en cas de coupure de courant

CONGÉLATEUR

- Éclairage : Non
- Volume net : 41 litres
- Pouvoir de congélation : 2,5 kg/24h
- Dégivrage manuel



RÉFRIGÉRATEUR

- Volume net : 164 + (41) litres
- Type de froid : Statique
- Dégivrage automatique
- Thermostat réglable
- Éclairage intérieur
- 2 clayettes en verre
- 3 balconnets
- 1 bac à légumes



RÉFRIGÉRATEUR DEUX PORTES

R2P212S-143



POINTS FORTS

- ✓ Silencieux (40 dBA)
- ✓ Portes réversibles
- ✓ 2 pieds réglables
- ✓ Grande capacité de stockage
- ✓ Congélateur : 23 heures d'autonomie en cas de coupure de courant

CONGÉLATEUR

- Éclairage : Non
- Volume net : 41 litres
- Pouvoir de congélation : 2,5 kg/24h
- Dégivrage manuel



CARACTÉRISTIQUES

- Installation : Pose libre
- Catégorie : Deux portes
- Origine : Fabriqué en RPC
- Coloris : Silver
- Classe énergétique : F
- Fluide réfrigérant : R 600
- Niveau sonore : 40 dBA
- Consommation : 217 kWh/an
- Motorisation : 1 moteur
- Dimensions (LxPxH) : 550x540x1450 mm
- Poids : 38 kg
- EAN : 3664184004994

RÉFRIGÉRATEUR

- Volume net : 164 + (41) litres
- Type de froid : Statique
- Dégivrage automatique
- Thermostat réglable
- Éclairage intérieur
- 2 clayettes en verre
- 3 balconnets
- 1 bac à légumes





RÉFRIGÉRATEUR DEUX PORTES

R2P155B-110

CARACTÉRISTIQUES

- Installation : Pose libre
- Catégorie : Deux portes
- Origine : Fabriqué en RPC
- Coloris : Blanc
- Classe énergétique : F
- Fluide réfrigérant : R 600
- Niveau sonore : 42 dBA
- Consommation : 222 kWh/an
- Motorisation : 1 moteur
- Dimensions (LxPxH) : 550x580x1230 mm
- Poids : 35 kg
- EAN : 3664184004413

POINTS FORTS

- ✓ Silencieux (42 dBA)
- ✓ 2 portes réversibles
- ✓ 2 pieds réglables
- ✓ Poignées intégrées
- ✓ Grande capacité de stockage
- ✓ Congélateur : 15 heures d'autonomie en cas de coupure de courant

CONGÉLATEUR

- Éclairage : Non
- Volume net : 39 litres
- Pouvoir de congélation : 2 kg/24h
- Dégivrage manuel



RÉFRIGÉRATEUR

- Volume net : 112 + (39) litres
- Type de froid : Statique
- Dégivrage automatique
- Thermostat réglable
- Éclairage intérieur
- 2 clayettes en verre
- 3 balconnets
- 1 bac à légumes





RÉFRIGÉRATEUR TABLE TOP

RT119S-108

POINTS FORTS

- ✓ Silencieux (40 dBA)
- ✓ Congélateur 4 étoiles
- ✓ Poignée intégrée
- ✓ Portes réversibles, 2 pieds réglables
indicateur de température
- ✓ Congélateur : 15 heures d'autonomie
en cas de coupure de courant

CONGÉLATEUR

- Éclairage : Non
- Volume net : 14 litres
- Pouvoir de congélation : 2kg/24h - 4 ****



CARACTÉRISTIQUES

- Installation : Pose libre
- Catégorie : Table top
- Origine : Fabriqué en RPC
- Coloris : Silver
- Classe énergétique : F
- Fluide réfrigérant : R 600
- Niveau sonore : 40 dBA
- Consommation : 141 kWh/an
- Motorisation : 1 moteur
- Dimensions (LxPxH) : 560x575x850 mm
- Poids : 31 kg
- EAN : 3664184003027

RÉFRIGÉRATEUR

- Volume net : 105 + (14) litres
- Type de froid : Statique
- Dégivrage automatique
- Thermostat réglable
- Éclairage LED intérieur
- 2 clayettes en verre
- 3 balconnets
- 1 bac à légumes





RÉFRIGÉRATEUR TABLE TOP

RT119S-142

POINTS FORTS

- ✓ Silencieux (40 dBA)
- ✓ Congélateur 4 étoiles
- ✓ Poignée intégrée
- ✓ Portes réversibles, 2 pieds réglables
indicateur de température
- ✓ Congélateur : 15 heures d'autonomie
en cas de coupure de courant

CONGÉLATEUR

- Éclairage : Non
- Volume net : 14 litres
- Pouvoir de congélation : 2kg/24h - 4 ****



CARACTÉRISTIQUES

- Installation : Pose libre
- Catégorie : Table top
- Origine : Fabriqué en RPC
- Coloris : Silver
- Classe énergétique : F
- Fluide réfrigérant : R 600
- Niveau sonore : 40 dBA
- Consommation : 141 kWh/an
- Motorisation : 1 moteur
- Dimensions (LxPxH) : 545x560x852 mm
- Poids : 27 kg
- EAN : 3664184004987

RÉFRIGÉRATEUR

- Volume net : 105 + (14) litres
- Type de froid : Statique
- Dégivrage automatique
- Thermostat réglable
- Éclairage LED intérieur
- 2 clayettes en verre
- 3 balconnets
- 1 bac à légumes



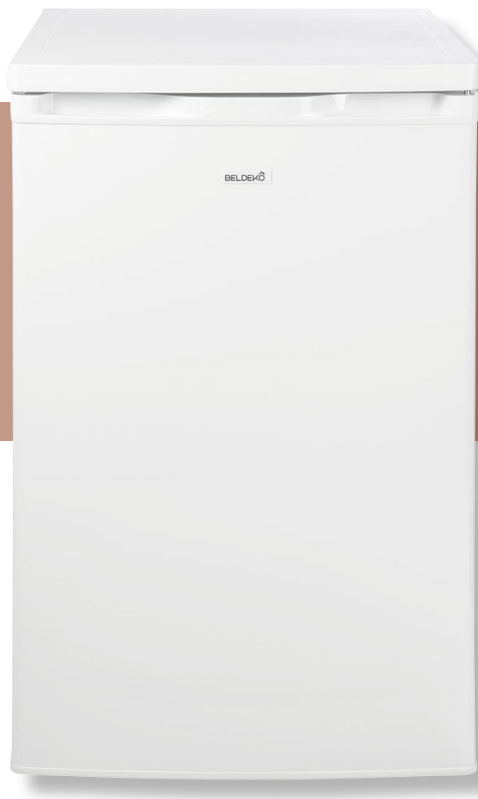

RÉFRIGÉRATEUR TABLE TOP

BTR120-H01BC

POINTS FORTS

- ✓ Silencieux (40 dBA)
- ✓ Congélateur 4 étoiles
- ✓ Poignée intégrée
- ✓ Portes réversibles, 2 pieds réglables
- ✓ Indicateur de température
- ✓ Congélateur : 15 heures d'autonomie en cas de coupure de courant

CONGÉLATEUR

- Éclairage : Non
- Volume net : 14 litres
- Pouvoir de congélation : 2kg/24h - 4 ****



CARACTÉRISTIQUES

- Installation : Pose libre
- Catégorie : Table top
- Origine : Fabriqué en RPC
- Coloris : Blanc
- Classe énergétique : F
- Fluide réfrigérant : R 600
- Niveau sonore : 40 dBA
- Consommation : 141 kWh/an
- Motorisation : 1 moteur
- Dimensions (LxPxH) : 560x575x850 mm
- Poids : 31 kg
- EAN : 3664184002402

RÉFRIGÉRATEUR

- Volume net : 105 + (14) litres
- Type de froid : Statique
- Dégivrage automatique
- Thermostat réglable
- Éclairage LED intérieur
- 1 clayette en verre
- 3 balconnets
- 1 bac à légumes



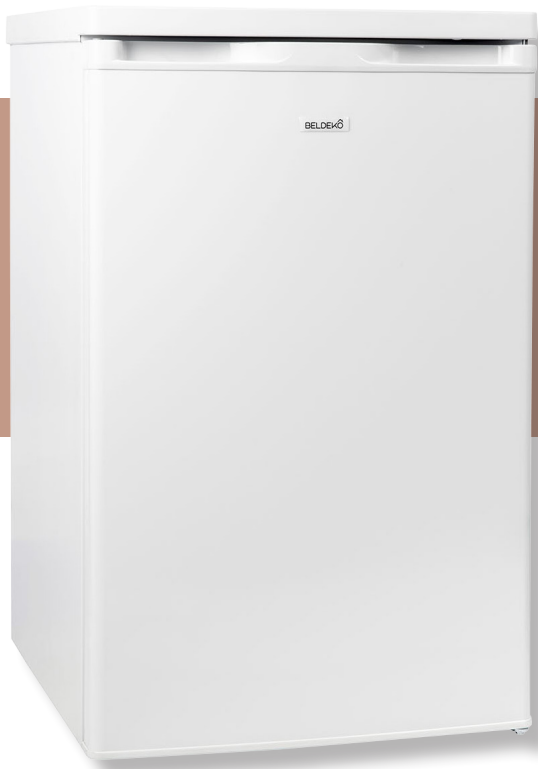

RÉFRIGÉRATEUR TABLE TOP

RT118B-134

POINTS FORTS

- ✓ Silencieux (40 dBA)
- ✓ Congélateur 4 étoiles
- ✓ Portes réversibles
- ✓ Poignée intégrée
- ✓ 2 pieds réglables
- ✓ Congélateur : 15 heures d'autonomie en cas de coupure de courant

CONGÉLATEUR

- Éclairage : Non
- Volume net : 14 litres
- Pouvoir de congélation : 2kg/24h - 4 ****



CARACTÉRISTIQUES

- Installation : Pose libre
- Catégorie : Table top
- Origine : Fabriqué en RPC
- Coloris : Blanc
- Classe énergétique : F
- Fluide réfrigérant : R 600
- Niveau sonore : 40 dBA
- Consommation : 174 kWh/an
- Motorisation : 1 moteur
- Dimensions (LxPxH) : 550x580x850 mm
- Poids : 32 kg
- EAN : 3664184004840

RÉFRIGÉRATEUR

- Volume net : 95 + (14) litres
- Type de froid : Statique
- Dégivrage automatique
- Thermostat réglable
- Éclairage LED intérieur
- 1 clayette en verre
- 3 balconnets
- 2 bacs à légumes





☎ 04 72 25 77 06

📍 01120 DAGNEUX

✉ beldeko@battentier.com

🌐 www.beldeko-electromenager.com

LAVE-LINGE FRONTAL

Rapidité & Puissance

Rapidité,
précision et sécurité
sont les principaux
atouts de notre
gamme.





LAVE-LINGE FRONTAL

LLF6-123

CARACTÉRISTIQUES

- Origine : Fabriqué en RPC
- Coloris : Blanc
- Capacité : 6 kg
- Vitesse d'essorage : 1000 Tours/max

ÉQUIPEMENTS

- Programmes : 23
- Capacité variable automatique : Oui
- Départ différé : 1-24h
- Affichage : Ecran LED
- Bac lessive amovible : Oui
- Tambour : Inox
- Cuve : Plastique

PERFORMANCES

- Classe énergétique : A+++
- Efficacité : lavage : A
- Efficacité d'essorage : C
- Niveau sonore lavage (dBA) : 58
- Niveau sonore essorage (dBA) : 74
- Volume du tambour : 38 L
- Consommation d'énergie : 153 kwk/an
- Consommation d'eau : 9240 L/an

SÉCURITÉS

- Ouverture de porte : Oui
- Anti-balourd : Oui
- Anti-débordement : Oui
- Anti-surchauffe : Oui

DIMENSIONS, POIDS

- Dimensions (LxPxH) : 595x400x850 mm
- Poids : 52 kg
- EAN : 3664184004635

POINTS FORTS

- Départ différé
- Programme nettoyage tambour
- Programme éco



ACCESSOIRES

Pratique & Indispensable

Pour de meilleurs résultats,
nos accessoires
sont spécialement
adaptés aux appareils
Beldeko.





FILTRE À CHARBON

FC0001



CARACTÉRISTIQUES

- Origine : Fabriqué en RPC
- Coloris : Noir
- Dimensions : Ø 180x22 mm
- Poids : 0,15 kg
- EAN : 3664184004345

POINTS FORTS

- ✓ Aucun résidu nocif
- ✓ Se clipse directement sur le moteur
- ✓ Le filtre usagé peut être déposé dans le bac à ordures ménagères

COMPATIBILITÉ

- GRETA 60 XS
- GRETA 60 WH
- GRETA 60 BK
- GRETA 90 XS/BK/WH (2 Unités nécessaires)

Pour préserver l'efficacité de votre hotte, les filtres se remplacent en moyenne tous les 4 à 6 mois. Cependant, cette durée varie en fonction de votre utilisation.

Le filtre à charbon est indispensable au fonctionnement de la hotte :

- Il protège le moteur des graisses contenues dans les vapeurs de cuisson
- Il capte les polluants et les odeurs de cuisson

Pour plus de sécurité :

- Couper l'alimentation de votre hotte
- Porter des gants : les bords intérieurs pouvant être coupants



EXTRAIT DE NOS CONDITIONS GÉNÉRALES DE VENTE

→ L'ensemble de nos articles sont garanties 2 ans selon les modalités suivantes :

GARANTIE N°1 - CONSTRUCTEUR - PRISE EN CHARGE

Remplacement des produits de faibles valeur :

- Tables de cuisson
- Réfrigérateur Table Top
- Hottes casquettes
- Dominos

GARANTIE N°2 - CONSTRUCTEUR - AVEC SERVICE POMD

- Pièces, mains d'œuvre, déplacements
- Tables de cuisson
- Réfrigérateur Table Top
- Hottes casquettes
- Dominos

Beldeko se réserve le droit de modifier ou de faire évoluer sans préavis les modèles et caractéristiques techniques ou esthétiques des produits présentés dans le catalogue.

La responsabilité de Beldeko ne pourra être engagée en cas d'indisponibilité/arrêt de fabrication d'un modèle présenté dans le présent document. Les couleurs des articles peuvent subir des variations liées à la qualité d'impression et aux conditions dans lesquelles les photos ont été prises.

Sauf autorisation écrite de la Direction de Beldeko, toute reproduction, totale ou partielle, des textes, photographies, illustrations ou logotypes est interdite en vertu des dispositions légales relatives à la propriété intellectuelle. La marque Beldeko est une marque déposée, propriété de la société Battentier Manfil 2. Sans autorisation expresse de Battentier Manfil 2, il est interdit d'utiliser ou de diffuser ces marques

© : Beldeko

CATALOGUE

Fiches techniques

Beldeko[®]



Édition 2022

☎ 04 72 25 77 06

📍 01120 DAGNEUX

✉ beldeko@battentier.com

🌐 www.beldeko-electromenager.com

